

 국토교통부 해양수산부	<b>보 도 자 료</b>		 정부 3.0 개방·공유·대중·협력
	배포 일시	2016. 7. 19(화) 총 70대(본문 12, 붙임 58)	
담당 부서 교통정책조정과 도로운영과 철도운영과 항공산업과	담 당 자	·과장 김영태, 사무관 이성주, 주무관 유용식 ☎ (044)201-3786, 3793 ·과장 이성훈, 사무관 정경인, 주무관 김남일 ☎ (044)201-3912, 3917 ·과장 주종완, 사무관 이재연, 주무관 김민균 ☎ (044)201-4774, 3979 ·과장 김배성, 사무관 이민규 ☎ (044)201-4227, 4222	
담당 부서 해양수산부 연안해운과	담 당 자	·과장 오행록, 사무관 김종관, 주무관 김행숙 ☎ (044)200-5733, 5734	
보도 일시		2016년 7월 20일(수) 조간부터 보도하여 주시기 바랍니다. ※ 통신·방송·인터넷은 7. 19(화) 11:00 이후 보도 가능	

## “올 여름휴가길 안전하고 편안하게 다녀오세요!”

### 7.30~8.5에 휴가객 40%이상 몰려...하계특별교통대책 시행

- 올해 여름휴가 기간에는 교통량이 집중되는 시기를 피하면 작년보다 편안한 여행길이 될 것으로 전망된다. 고속도로 동해선 울산~포항 등 4개 구간 208km 신설 및 확장 개통, 일반국도 34개구간(211km) 준공 및 임시개통 등으로 교통여건이 개선되었기 때문이다.
- 올 여름 휴가철에는 7월 30일(토)~8월 5일(금) 중 전체 휴가객의 46.0%가 몰리고, 7월 30일(출발)~7월 31일(귀경)에 고속도로 혼잡이 가장 심할 것으로 예상된다. 특별교통대책 기간(7.22~8.7) 동안 전체 이동인원은 작년보다 25%가 증가하고, 10명당 8명꼴로 승용차를 이용할 것으로 조사되었다.
- 국토교통부(장관 강호인)는 오는 7월 22일(금요일)부터 8월 7일(일요일)까지 17일간을 하계 휴가철 특별교통대책기간으로 정하고 국민들이 안전하고 편안한 여행길이 될 수 있도록 관계기관 합동으로 하계 휴가철 특별교통대책을 마련·시행할 계획이다.

## 【 교통수요조사 결과 】

- 우선, 대책기간 동안 교통수요 분석결과를 살펴보면,
  - 올해 여름 특별교통대책기간(7.22~8.7, 17일간) 동안 일평균 474만 명, 총 8,065만 명이 이동하여 작년대비 2.5% 증가, 평시대비 23.2% 각각 증가할 것으로 예상된다.
    - ※ 조사기관 : 한국교통연구원
    - 조사방법 : 컴퓨터를 이용한 전화설문조사(CATI)
    - 조사기간 : '16.6.22(수)~6.26(일)(5일간)
    - 조사표본 : 총조사 세대수 9,500세대(신뢰수준 95%, 표본오차 ±1.01%)
  - 전국 고속도로 이용차량은 총 7,501 만대(일평균 441만 대)로 작년 같은 기간(총 7,325만 대, 일평균 430만 대)보다 2.6% 증가할 것으로 전망된다.
    - \* 평시(429만대/일, '15. 6월3주~4주)보다 2.8% 증가
    - \* 고속도로별 이용도 : 영동선 28.5%, 경부선 18.5%, 서해안선 13.4%, 남해선 7.1%, 중부선 6.1%, 호남선 6.0%, 경춘선 5.7%

2016년 하계특별교통대책기간 중 1일 평균 이동인원 추이

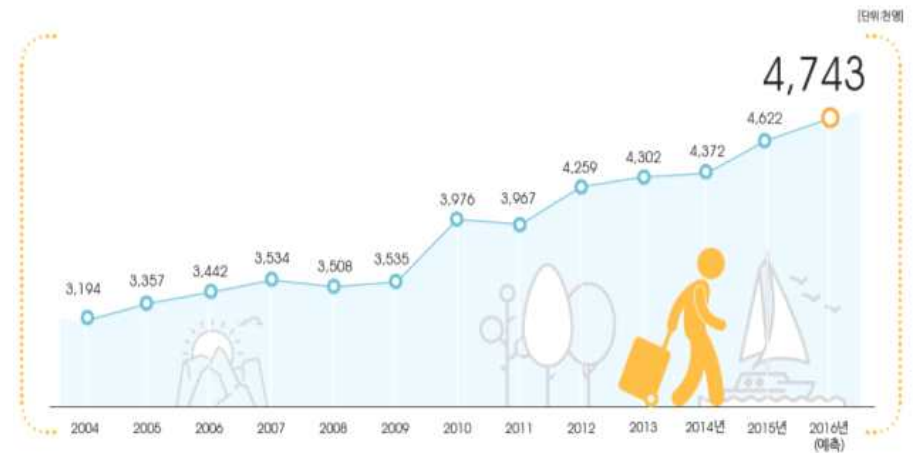

- 이번 대책기간 동안 올 여름휴가객의 약 63.2%가 몰릴 것으로 보이며, 특히, 7.30~8.5(7일간)까지는 전체 중 46.0%의 이동수요가 집중되어 평시에 비해 약 41.1% 정도 이동인원이 증가할 것으로 예상된다.
- 특히, 고속도로 혼잡은 휴가지로 출발하는 차량은 7.30(토), 휴가지에서 돌아오는 귀경차량은 7.31(일)일이 가장 심할 것으로 예상된다. 더불어 인천국제공항 출국자는 7.31(일)일이 가장 많을 것으로 예상된다.

특별교통대책기간 중 일자별 이동인원 전망(비율)

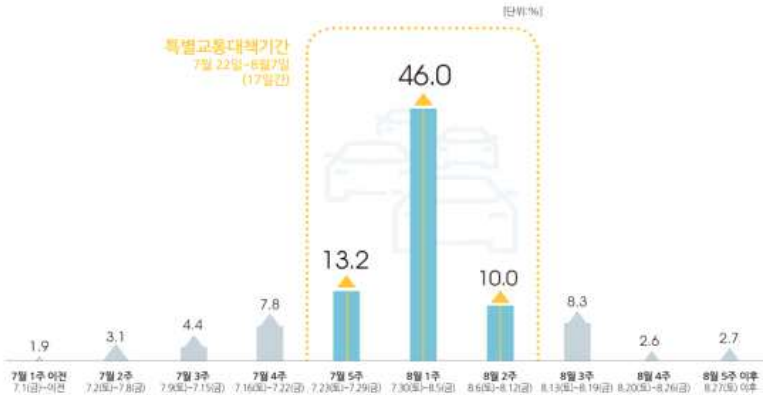

- 예상 휴가지역으로는 동해안권(29.4%)이 가장 높게 나타났으며, 남해안권(21.6%), 서해안권(11.3%), 제주권(9.8%) 순으로 선호하는 것으로 나타났다.

국내여행 예상 휴가지역별 분포(비율)



【 특별교통대책 】

- 정부에서는 올해 여름철 교통수요에 대응하기 위해 철도·고속버스 등 대중교통의 수송력 증강과 도로소통대책에 중점을 두면서도 국민의 안전과 편의를 최우선하여 특별교통대책을 추진할 계획이다.
- (수송력 증강) 먼저, 휴가기간 이동객의 원활한 수송을 위해 특별교통대책기간 동안 1일 평균 고속버스 234회, 철도 8회, 항공기 13편, 선박 190회를 증회하는 등 대중교통 수송력이 증강된다.

구 분	'16평시(A)	기간중 증강	합계(B)	B/A(%)
고속버스(횟수)	5,688	234	5,922	104.1
열차(횟수)	599	8	607	101.3
항공기(편수)	534	13	547	102.4
여객선(횟수)	789	190	979	124.1

\* 시외버스 8,086대(상용차 7,745대, 예비차 341대)는 차량의 상시운행체계를 수립하여 수송수요에 신속 대처 및 전세버스 45,167대 탄력적 운행



- **(교통량 분산)** 교통량 분산을 위해 첨단정보기술(IT)을 활용하여 **실시간으로 교통정보를 제공**하는 한편, 지·정체 구간 우회도로 지정, 교통 집중기간 및 혼잡구간 등에 대한 교통정보 제공 등 사전 홍보를 강화하여 혼잡구간 우회 등 교통량이 분산되도록 할 계획이다.
- 이와함께 스마트폰 앱, 인터넷, 방송 등 다양한 홍보매체를 통해 실시간 도로소통상황과 우회도로 정보를 제공하여 **교통수요가 분산** 되도록 할 계획이다.
- 이를 위해 고속도로 및 국도 교통정보를 제공하는 스마트폰용 무료 앱이 제공되고, 국가교통정보센터([www.its.go.kr](http://www.its.go.kr)), 도로공사 로드플러스([www.roadplus.co.kr](http://www.roadplus.co.kr)), 종합교통정보안내(1333) 및 콜센터(1588-2504)와 도로전광판(VMS) 1,793개(고속도로 1,210, 국도 583)가 운영되며, 우회도로 등이 포함된 교통안내지도(3.6만부)를 배포할 계획이다.
- 고속도로 16개 노선 62개 **교통혼잡 예상 구간(732km)**에 대해 **국도로 우회**를 유도하고, 일반국도 46호선 남양주-가평 등 **교통혼잡이 예상되는 9개 구간(169km)**에 대하여는 **우회도로가 지정·운영**된다.
- 특히, 설문조사 결과 교통정보를 취득하는 경로가 휴대전화/스마트폰을 이용하는 경우가 하계휴가 여행 출발 전과 이동 중 각각 65.3%, 63.2%로 가장 높게 나타남에 따라 도로공사에서는 로드플러스 전용회선 대역폭을 **1,500메가바이트(MB)에서 1,950메가바이트(MB)로 임시 증설하여 기존 시간당 33만 명에서 1.3배 증가한 43만 명이 동시 접속가능**토록 할 계획이다.

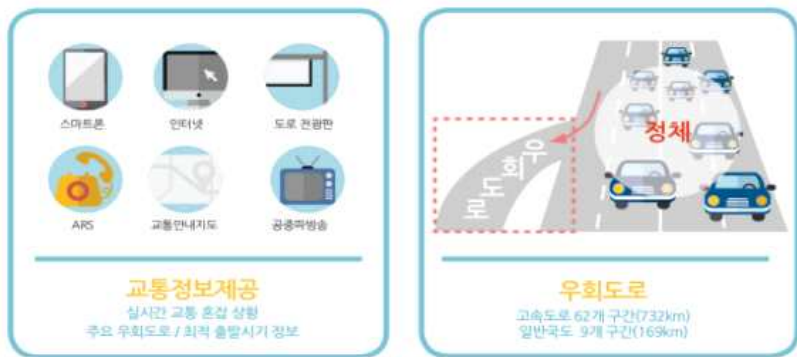

- **(소통향상)** 도로의 준공 및 조기개통, 고속도로 갓길의 효율적 운용과 교통수요 관리, 피서지 주변도로 교통대책 등 다양한 교통소통대책이 시행된다.
- 울산포항선 울산-포항 구간(54km)이 신설 개통되고, 광주대구선 담양~성산 등 3개 구간(154km)이 **확장 개통** 되었으며, 일반국도 36호선 경북 소천(봉화)-서면(울진) 등 **21개구간(148km)**이 **준공 개통**되고, 1호선 정읍~원덕 등 **13개구간(63km)**이 **임시 개통**됐다.
- 또한, **갓길 차로제(21개 구간 224km), 승용차 임시 갓길차로(5개 구간 18.4km)운영**하여, 정체를 완화하고 연속성을 확보할 계획이다.
- 고속도로 이용이 집중될 것으로 예상되는 7월 29일(금요일)부터 8월 2일(화요일)까지 영동선 4개소, 익산장수선 1개소의 **진출부 감속 차로를 연장 운영**하여 진출 차량으로 인한 본선 정체가 일어나지 않도록 하고, 경부선 한남대교 남단에서 신탄진 구간(141km)\*에는 **평소와 같이 버스전용차로제가 시행**된다.
- \* 평일 한남대교-오산(44.8km), 토요일 및 공휴일 한남대교-신탄진(141.0km)
- 교통상황에 따라 수원, 기흥, 매송, 비봉 등 **4개 노선 23개 주요 영업소의 진입차로수를 조절**하여 고속도로로 진입하는 차량을 통제하고, 영동고속도로 여주휴게소(강릉방향) 등 **8개소\***에는 본선 교통상황에 따라 진입램프 신호등 제어를 통해 진입교통량을 조절하는 **램프미터링**이 시행된다.
- \* 서울외곽선 장수(일산)·중동(양방향)·송내나들목(양방향)·계양(판교), 서운분기점(판교), 영동선 여주휴게소(강릉방향) 진입로
- 주요 해수욕장 및 국립공원 등 휴가지 인근 정체가 예상되는 32개 영업소는 교통상황에 맞추어 출구버스 탄력운영 및 근무자 추가편성, 우회도로 안내, 갓길 이동수납 등을 통해 교통관리를 강화하고, 나들목 인접 교차로(8개소)는 지역경찰 협조를 통해 신호주기를 조절하여 정체를 완화할 계획이며, 휴가지 인근 지자체 도로전광판(VMS, 12개소)를 활용하여 교통정보를 제공할 계획이다.

- 특히, 올해에는 버스전용차로·갓길차로 위반 등에 대한 계도 및 적발을 위해 감시카메라를 탑재한 무인비행선을 1대를 추가 운영하여 총 4대를 운영할 계획이다.

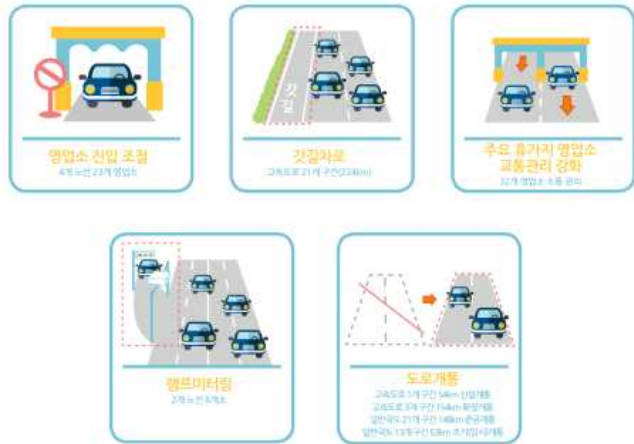

- (편의증진) 또한, 정부는 피서객의 편의증진을 위하여 다각적인 대책을 마련할 계획이다.
  - 7.29(금)~7.31(일)까지 3일간 자동차 제작사 합동으로 고속도로 휴게소 등 총 4개소(15개 코너)에서 자동차 무상 점검서비스가 실시되고, 화물차에 대해서는 민·관 합동으로 대책기간(7.22~8.7) 중에 주요 휴게소 7개소에서 등화장치 점검(정비) 등 무상 정비서비스를 실시한다.
  - 또한, 고속도로 본선 주요정체구간에 임시화장실 108칸을 추가 설치하고, 휴게소의 경우 직원용 화장실 개방 등 701칸을 추가 이용토록 하여 총 809칸을 확충할 계획이다.



## 【 교통안전대책 】

- 정부는 도로관리청별로 집중호우 등 기상특보시 비상근무체계 구축과 항공기 및 여객선에 대한 운항통제 강화 등 여름철 특성에 맞는 안전대책이 시행된다.
- (도로·육상교통안전) 정부는 국민의 안전한 이동을 위하여 도로포장, 안전시설 등을 사전 점검하고 졸음운전 예방, 안전벨트매기 등 안전운전 캠페인 등을 실시할 예정이다.
  - 이와 함께 고속도로 및 터널 교통사고에 대비하여 119구급대 연락체계(305개소) 구축과 구난차량(1,904대) 신속 연락 체계 구축 등 교통사고시 신속한 인명구조와 사고처리 체계가 구축·운영된다.



- 버스운전자의 과로로 인한 교통사고 예방을 위하여 예비운전자 확보 및 운전 중 휴식을 철저히 이행하며, 운전자 특별안전교육을 실시(7.13~21)하여 대중교통 안전을 제고할 계획이다.
- 도로분야 풍수해 대비 단계별 비상근무계획(5.15~10.15)에 따라 비상근무체제를 가동하며, 유관기관(소방서, 경찰청, 군부대 등)과 협조체계를 구축하고 취약시설 및 대규모 공사장 점검관리, 방재물자 비축 등 도로풍수해에 대비할 계획이다.



□ **(철도안전)** 정부는 하계 휴가철 특별교통대책기간 중 열차 안전 운행 확보를 위해 분야별 안전점검을 진행 중이다.

○ 역무 및 승무, 차량, 시설 등 각 분야에 대한 안전관리 상황 점검과 함께 비상 대비 체제를 확립하고,

- 임시승강장인 망상해수욕장 개장기간(7.7~8.21)동안에는 상시 근무하며 승차권 발매, 안내, 안전관리 업무를 시행할 계획이다.

○ 또한 집중호우 등 재해에 대한 신속한 대응을 위하여 여름철 재해 대책본부를 설치·운영 중에 있다.

\* 기간 : 2016.5.15~10.15(5개월간)

\* 장소 : 한국철도공사 본사 및 지역본부(12개)

□ **(항공안전)** 하계휴가 특별대책기간 동안 항공편을 이용하는 여객이 급증하고 항공기 운항이 증편됨에 따라, 항공안전을 증진하기 위해 항공기 운항 및 기상상황 파악 철저, 운항 전·후 기내보안점검 철저, 항공기 예방정비 철저 등 항공기 안전운항 대책을 강구하고,

○ 항공기 지연 운항 시 사전홍보 등 승객편의 조치 철저, 안전을 최우선하여 기상악화시의 운항통제 강화 및 응급처리, 진료의료기관 연락체계 정비 등을 통한 여객서비스 강화 등 항공안전을 제고할 계획이다.

□ **(해상안전)** 해상부문에서는 여객선 안전확보를 위해 여객선 안전관리 지침에 따라 관계기관(해사안전감독관, 운항관리자, 선박검사기관 등) 여객선 특별합동점검 및 선박 집안시설, 터미널 편의시설 등 이용시설 합동점검(지방청 및 지자체, 터미널 운영사)을 실시하고,

○ 기상악화 시 통제기준 준수, 출항 전 여객신분확인, 화물 과적방지 및 고박상태 확인 및 출항 후 항해 모니터링 강화 등 현장 안전관리를 철저히 할 계획이다.

○ 또한, 선원 등 현장직원을 대상으로 긴급상황 및 해상사고에 대비하여 안전교육을 실시하고, 여객선 안전 캠페인 및 선상 구명조끼 착용법 등 체험형 승선 안전교육을 실시할 계획이다.

□ **(지카바이러스 유입방지)** 정부는 교통수단별로 지카바이러스 유입방지 대책을 지속적으로 실시할 예정이다.

○ 공항에서는 지카바이러스 유입 및 확산 방지를 위한 공항 내 홍보·안내를 실시하고, 공항 내·외부 특별방역을 확대 실시할 계획이다.

□ 국토교통부는 국민들이 이동시간과 교통 혼잡을 줄일 수 있도록 출발 전 국토교통부 및 한국도로공사 홈페이지, 스마트폰 앱 등을 통해 제공되는 예상혼잡일자와 시간대, 도로 등 교통정보를 미리 확인한 후 출발시점과 경로를 결정하여 줄 것을 당부하고,

○ 이동 중에도 스마트폰 앱, 도로변 전광판(VMS), 교통상황 안내전화(종합교통정보 1333, 고속도로 콜센터 1588-2504) 등을 통해 제공되는 실시간 교통상황과 지정체 구간 우회도로 정보를 이용하면 편리한 여행이 될 것이라고 밝혔다.

## 《교통정보 안내전화 및 인터넷 주소》

### ◆ 종합교통정보 안내

- 국토교통부 홈페이지 포털사이트 [www.molit.go.kr](http://www.molit.go.kr)
- 인터넷 실시간 교통정보제공 : [www.its.go.kr](http://www.its.go.kr)
- ARS 1333(고속도로, 국도, 철도, 항공, 기상)

### ◆ 전국 대중교통정보안내

- 국토교통부 TAGO 홈페이지 [www.tago.go.kr](http://www.tago.go.kr)

### ◆ 고속도로 교통정보 안내 콜센터 ARS, 홈페이지 주소

- ARS 1588-2504, 한국도로공사 홈페이지 [www.ex.co.kr](http://www.ex.co.kr)

### ◆ 응급환자 수송 : 119

### ◆ 철도 ARS, 홈페이지 주소

- ARS 1544-7788, 홈페이지 [www.korail.com](http://www.korail.com)

### ◆ 고속버스 ARS, 홈페이지 주소

- 통합 콜센터 ARS 1588-6900
- 홈페이지 경부선 [www.kobus.co.kr](http://www.kobus.co.kr), - 호남선 [www.easyticket.co.kr](http://www.easyticket.co.kr),

### ◆ 항공기 ARS 및 홈페이지 주소

- 대한항공 ARS 1588-2001, 홈페이지 [www.koreanair.com](http://www.koreanair.com)
- 아시아나항공 ARS 1588-8000, 홈페이지 : [www.flyasiana.com](http://www.flyasiana.com)

### ◆ 여객선 홈페이지 주소

- 가보고 싶은섬 : [island.haewoon.co.kr](http://island.haewoon.co.kr)

### ◆ 기상정보 ARS, 홈페이지 주소

- 기상청 ARS 131(해당지역 DDD+131), 홈페이지 [www.kma.go.kr](http://www.kma.go.kr)



이 보도자료와 관련하여 보다 자세한 내용이나 취재를 원하시면  
국토교통부 교통정책조정과 이성주 사무관(044-201-3786)에게 연락주시기 바랍니다.

# 참 고 자 료

1. 교통수요 설문조사결과 분석 .....	14
2. 고속도로 일자별 예상교통량 .....	28
3. 고속도로 교통혼잡도 .....	29
4. 고속도로 및 일반국도 준공, 임시 개통구간 .....	35
5. 고속도로 교통혼잡 예상구간 현황 .....	39
6. 고속도로 우회도로 안내간판 설치계획 .....	44
7. 고속도로 갓길차로제(LCS) 운영 .....	46
8. 국도 교통혼잡 예상구간 및 우회도로 현황 .....	47
9. 고속도로 영업소 진입교통량 조절 .....	50
10. 고속도로 교통수요 조절 .....	53
11. 고속도로 교통정보 서비스 .....	54
12. 고속도로 정체시 국도우회정보 제공 .....	56
13. 무인비행선 활용 교통법규 위반차량 단속 .....	57
14. 하계휴가철 고속도로 교통안전 홍보방안 .....	58
15. 고속도로 이용객 서비스 강화 .....	59
16. 휴가지 인근 교통소통 강화 .....	61
17. 고속도로 휴게소 혼잡 관리 .....	64
18. 자동차업계 합동 무료점검서비스 실시계획 .....	65
19. 고속도로 화장실 확충 .....	66
20. 도로교통 불편신고 연락처 .....	69

## 참고1

## 교통수요 설문조사결과 분석

### 1. 총괄(특징)

- 휴가를 간다는 응답은 **21.2%**, 안간다는 응답이 57.7%로 나타남
    - 가지 않는 이유는 경제적 이유(55.2%), 학업상의 이유(10.6%) 등
    - 휴가를 간다는 응답비율이 높은 지역은 충청권 **23.8%**, 영남권 22.5%, 낮은 지역은 제주권 17.8%, 강원권 16.8%로 나타남
  - 휴가여행 출발예정일자는 **7.30(토)~8.5(금) 사이가 46.0%**로 가장 비율이 높고, 7.23(토)~7.29(금) 사이가 13.2%, 8.6(토)~8.12(금) 사이가 10.0%를 차지
  - 휴가계획을 세우는 시점이 전년대비 6월 이전에 계획을 세우는 비율이 높아졌고, 스마트폰 활용 비율이 가장 높은 것으로 나타나 첨단기기를 활용한 교통정보 취득비율이 높아지는 것으로 나타남
    - 휴가계획 수립('15→'16) : 6월 이전(45.3→55.6%)
    - 교통정보 취득매체는 출발 전에는 스마트폰 이외에 'PC, 노트북 인터넷정보', 'TV'의 이용률이 높은 반면, 이동 중에는 '라디오', '내비게이션' 등의 이용률이 높음
  - 이용교통수단은 **승용차(80.9%)**, 버스(12.8%), 철도(4.4%), 항공(1.0%), 해운(0.9%)순으로 승용차를 가장 많이 이용
    - 휴가지 이동 소요시간은 **3~4시간(24.8%)**, 2~3시간(23.0%), 4~5시간(16.7%) 순
    - 가구당 평균 국내여행 지출 예상비용은 작년 64.0만원(실지출 비용)에서 **65.8만원**으로 약 2만원 증가할 것으로 전망
  - 여행 예정지역은 **동해안권, 남해안권, 서해안권, 수도권**은 전년에 비해 증가하고, 제주권, 강원내륙·호남내륙·영남내륙·충청내륙권은 다소 감소
    - 휴가 여행지 유형으로는 **바캉스형(바다,계곡)과 도심휴가형(호텔 패키지 상품, 쇼핑)**이 각각 **70.7%, 9.8%**로 작년보다 증가하고, 자연동화형(산림욕 등)은 **12.5%**로 작년에 비해 감소
- \* '15→'16 : 바캉스형(70.2→70.7%), 도심휴가형(8.3→9.8%), 자연동화형(15.5→12.5%)

## 2. 여름휴가 계획 여부

- 올해 조사에서는 휴가를 간다는 응답은 전년에 비해 1.0% 감소한 21.2%이며, 휴가를 가지 않겠다는 비율은 57.7%로 나타났다.

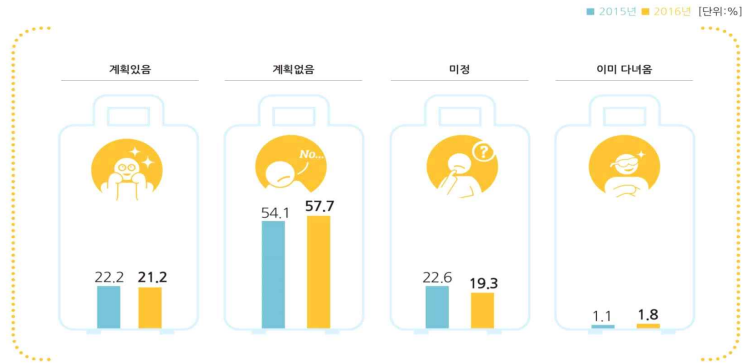

<그림 1> 전년 대비 휴가비율의 변화

- 국내 휴가 비율은 작년 91.4%에서 올해는 87.1%로 감소한 반면, 해외여행은 작년 8.6%에서 12.9%로 증가하는 것으로 나타났다.



<그림 2> 전년 대비 국내/해외 여행객비율의 변화

- 휴가를 가지 않겠다는 응답의 원인으로는 ‘생업(사업)상의 이유로’(31.4%), ‘휴가비용의 부담(23.8%)’ 등 경제적 이유가 전체 사유의 55.2%를 차지하였고, ‘가족 중 학생이 있어서 학업상의 이유로’(10.6%), ‘휴가지의 교통혼잡 때문에’(9.5%) 순으로 나타났다.



<그림 3> 휴가를 가지 않는 이유

- 올해 하계의 경우 휴가여행 출발예정일자에는 ‘7월 30일부터 8월 5일 사이’(46.0%)가 가장 많고, 다음으로 ‘7월 23일~7월 29일’(13.2%), ‘8월 6일~8월 12일’(10.0%) 순으로 나타났다.

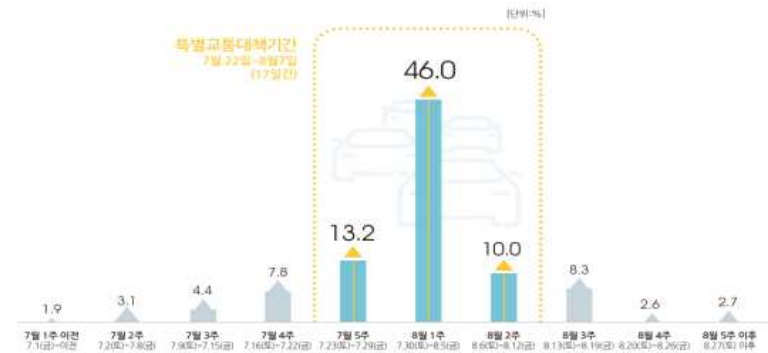

<그림 4> 특별교통대책기간 중 일자별 예정인원 비율



- 권역별로 비교한 결과 모든 권역에서 7월 30일~8월 5일(8월 1주)에 휴가여행을 할 예정인 비율이 높은 것으로 조사되었다.

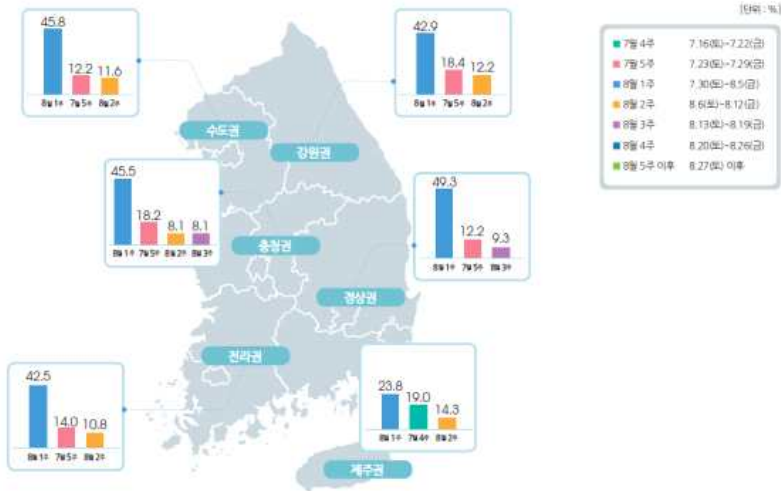

<그림 5> 권역별 여행 출발예정일 분포(1~3순위)

- 휴가 출발비율이 가장 높은 7월 5주~8월 1주에 휴가를 계획한 이유로는 ‘회사의 휴가시기 권유로 인해’(52.3%), ‘자녀의 학원 방학 등에 맞춰’(28.1%) 순으로 나타났다.



<그림 6> 7월 5주~8월 1주에 휴가 계획한 이유

- 휴가계획을 세우는 시점은 주로 6월 이전(55.6%)에 집중되는 것으로 조사되었으며, 전년에 비해 6월 이전에 계획을 세우는 비율이 높아진 것으로 나타났다.

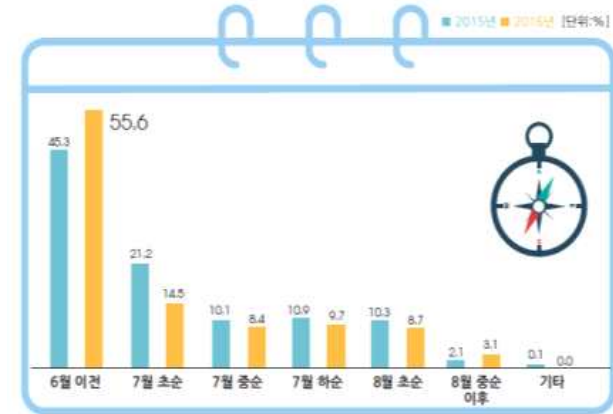

<그림 7> 휴가계획을 세우는 시점

### 3. 하계 휴가 이동계획

- 올해 하계 특별교통대책기간 중 이용교통수단은 승용차가 80.9%, 버스 12.8%, 철도 4.4%, 고속버스 1.2%, 항공 1.0%, 해운 0.9%의 순으로, 승용차가 가장 많이 이용할 것으로 예상된다.



<그림 8> 특별교통대책기간 중 수송수단분담률(예상)

- 국내 여행지역은 동해안권(29.4%)이 가장 많고, 남해안권(21.6%), 서해안권(11.3%), 제주권(9.8%), 강원내륙권(7.1%) 순으로 나타났다.
- 작년과 비교결과 동해안권, 남해안권, 서해안권, 수도권 전년에 비해 증가하고 제주권, 강원내륙권, 호남내륙권, 영남내륙권, 충청내륙권은 다소 감소하는 것으로 조사되었다.

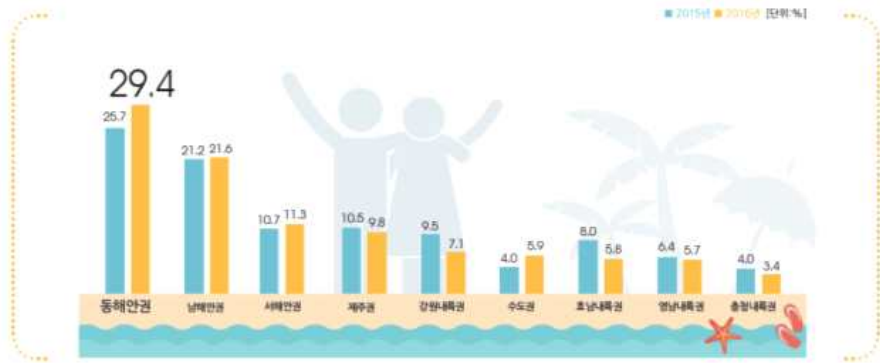

<그림 9> 여행 예정지역 분포

- 권역별로 비교한 결과 중부지역(수도권, 충청권, 강원권)은 동해안권을, 남부지역(전라권, 경상권)은 남해안권을 선호하는 것으로 나타났다.

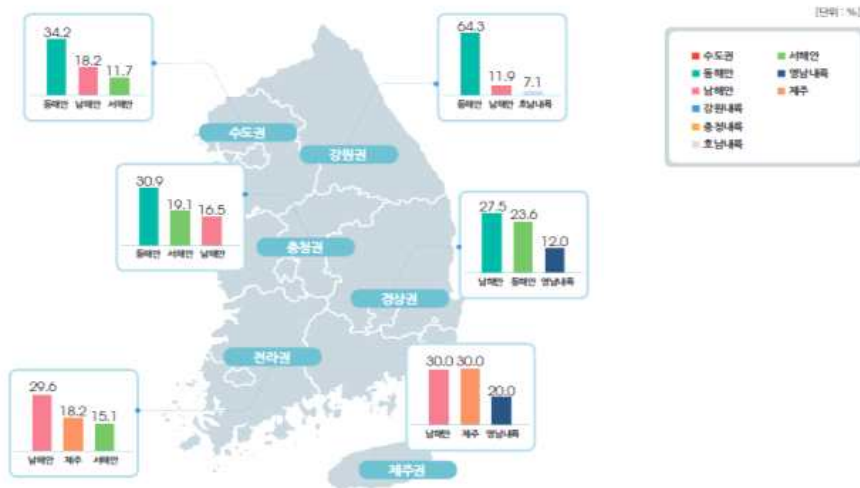

<그림 10> 권역별 여행 예정지역 분포

- 올해 특별교통대책기간 중 예상 출국자수는 1,918천명(1일평균 113천명)으로, 1일 평균 작년 대비 25.2% 증가, 평시보다 18.2% 증가할 것으로 예상되었다.



<그림 11> 출국자수 추이(1일 평균)

- 해외여행 예정지역은 중국이 26.1%로 가장 많고, 일본, 동남아, 미주 순으로 전망되었다.



<그림 12> 특별교통대책기간 중 해외여행 예정지역 분포(인천공항공사·한국공항공사)

- 하계 특별대책기간 중 전국 고속도로별 이용 비율은 ‘영동선’이 28.5%, ‘경부선’이 18.5%, ‘서해안선’ 13.4%, ‘남해선’ 7.1%, ‘중부선(통영-대전선)’ 6.1%, ‘호남선(천안-논산선)’ 6.0% 순으로 나타났다.

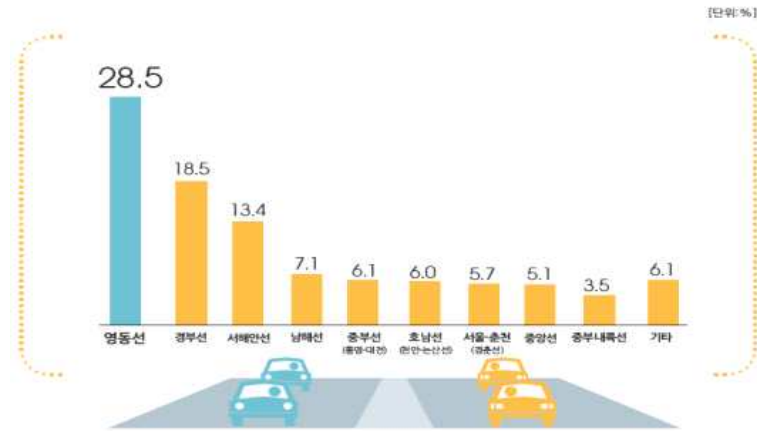

<그림 13> 고속도로별 이용 비율

- 하계 휴가시 교통정보를 취득하는 주요 매체는 ‘휴대전화/스마트폰’이 출발 전 65.3%, 이동 중 63.2%로 가장 높은 비율을 차지하였다.
- 이동 중에는 ‘라디오’, ‘내비게이션’, ‘도로전광판’ 이용률이 높은 반면, 출발 전에는 ‘PC, 노트북 인터넷정보’, ‘TV’의 이용률이 높은 것으로 나타났다.



<그림 14> 하계 휴가시 교통정보 취득 매체

- 휴대전화/스마트폰으로 교통정보를 취득하는 경로는 출발 전에는 ‘포털사이트’가 42.1%로 가장 높고, 이동 중에는 ‘내비게이션 어플의 실시간 교통정보’가 40.1%로 높게 나타났다.

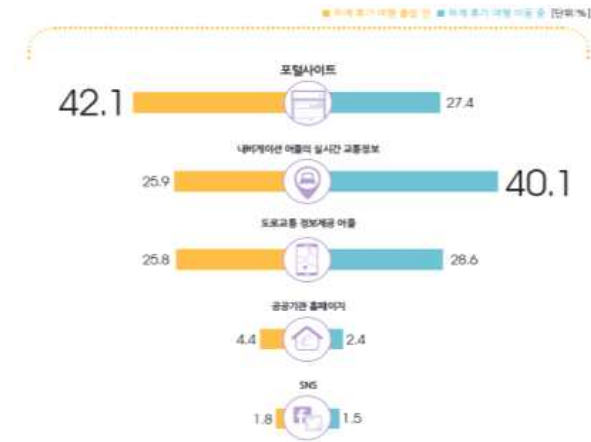

<그림 15> 하계 휴가시 휴대전화/스마트폰 이용자 교통정보 취득경로

- 평소 교통정보를 이용하지 않는 이유로는 ‘평소 다니던 길이어서’가 56.0%로 가장 높았고, ‘교통정체가 없어서’(24.3%), ‘교통정보를 신뢰하지 않아서’(5.4%) 등의 순으로 나타났다.



<그림 16> 평소 교통정보를 이용하지 않는 이유

- 자가용 이용자를 대상으로 하계 휴가 중 상습정체구간에 대한 대처 방안을 조사한 결과, ‘예상되는 상습정체구간의 시간대를 사전에 파악하여 출발’하는 비율이 34.7%로 가장 높았고, ‘정체시 우회도로 이용’(30.4%), ‘정체시 휴게소 및 졸음쉼터 이용’(18.2%)의 순으로 나타났다.

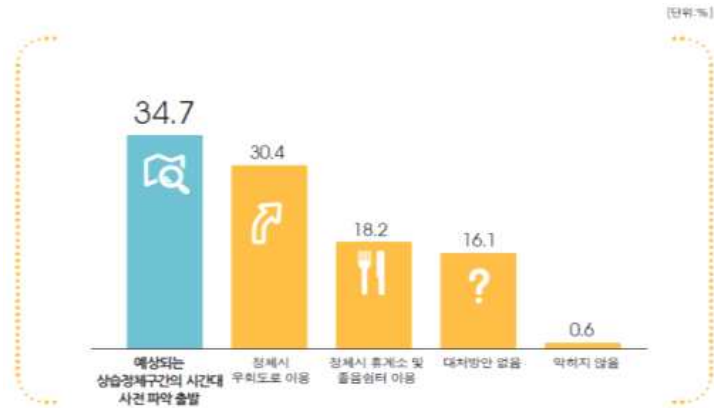

<그림 17> 자가용 이용자의 상습정체구간에 대한 주 대처방안

#### 4. 하계 휴가 형태

- 하계 휴가시 휴가 일정은 ‘2박 3일’이 43.2%로 가장 높게 나타났고, ‘3박 4일’이 26.3%, ‘1박 2일’이 11.0%의 순으로 나타났다.



<그림 18> 하계 휴가시 휴가일정 분포

- 휴가시 가족/친지와 함께 가는 비율이 88.9%, 친구 5.3%, 가족/친지+친구가 5.0% 순으로 나타났으며,
  - 국내여행의 경우 가족/친지 여행이 90.8%, 친구와 여행이 4.2%인 반면, 해외여행의 경우 가족/친지 76.1%, 친구 13.4%로 차이를 보였다.

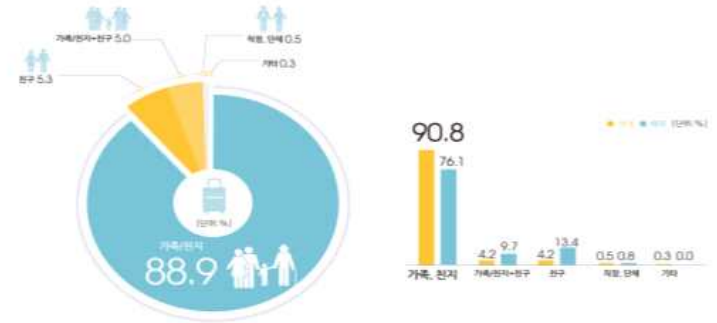

<그림 19> 휴가를 함께 가는 동행인

- 휴가 여행지 유형으로는 70.7%가 ‘바다나 계곡’을 선택하였고, 다음으로 ‘사람이 없는 조용한 곳이나 산림욕’을 선택한 사람은 12.5%로 나타났다.
  - 작년과 비교결과 ‘바다나 계곡’, ‘호텔패키지 상품 이용 또는 쇼핑’의 비율이 증가한 반면, ‘사람이 없는 조용한 곳이나 산림욕’의 비율은 감소한 것으로 나타났다.



<그림 20> 선호하는 휴가 여행지 유형

- 휴가지역까지 이동 소요시간(예상)은 '3~4시간'으로 응답한 사람이 24.8%로 가장 높았고, '2~3시간' 23.0%, '4~5시간' 16.7% 등의 순으로 나타났다.



<그림 21> 휴가지역 이동소요시간(예상)

- 가구당 평균 국내여행 지출 예상비용은 작년 64.0만원(실지출 비용)에서 65.8만원으로 약 2만원 증가할 것으로 전망되었고, 해외여행은 430.4만원에서 385.9만원으로 44.5만원이 감소할 것으로 전망되었다.



<그림 22> 휴가비용 변화

- 국내여행 휴가비용 분포는 '100만원 이상' 24.8%로 가장 높았고, '50~60만원'이 24.7%, '30~40만원' 15.5%의 순서로 높게 나타났다.

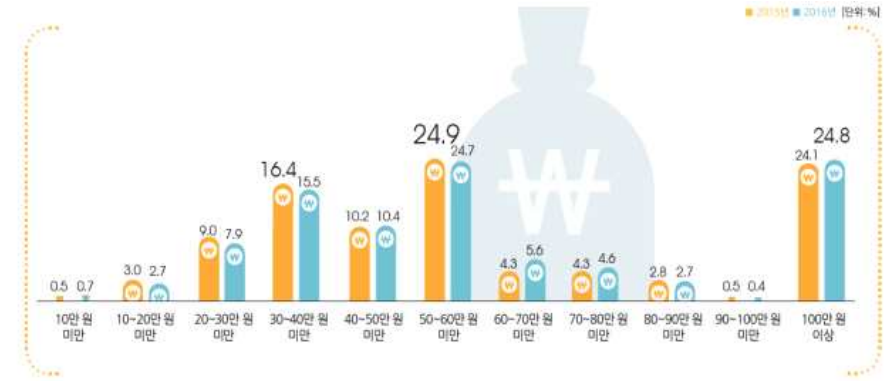

<그림 23> 국내여행 휴가비용 분포

- 해외여행 휴가비용 분포의 경우에는 '200~300만원'이 26.2%로 가장 높았고, '300~400만원' 18.7%, '100만원~200만원 미만'이 15.9%의 순서로 높게 나타났다.

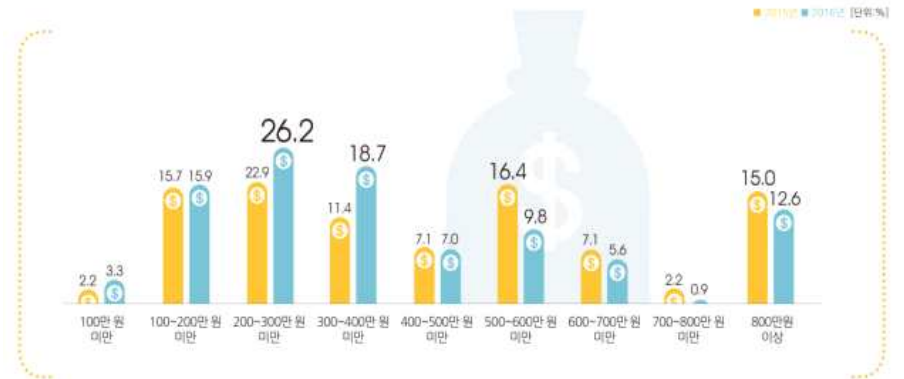

<그림 24> 해외여행 휴가비용 분포



## 5. 기타

- (자가용 이용이유) 자가용 이유에 대한 조사결과는 자가용 이용이 편리하다는 응답자가 73.6%로 가장 높았고, '짐 때문에' 15.2%, '유아동반' 9.9% 등의 순으로 나타났다.

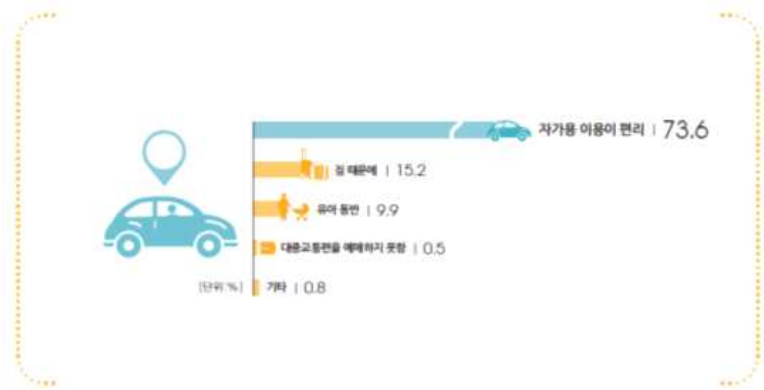

<그림 25> 자가용 이용이유

- (자가용 보유에도 대중교통 이용이유) 자가용을 보유함에도 대중교통 이용이유에 대한 조사결과 비행기로 이동해야 하는 등 대체교통수단이 부족해서라는 응답자가 81.4%로 가장 높았고, '교통혼잡'(6.4%), '대중교통 이용이 더 편리해서'(4.2%) 등의 순으로 나타났다.



<그림 26> 자가용 보유에도 대중교통 이용이유

## 참고2

## 고속도로 일자별 예상교통량

(단위 : 대/일)

구분		전구간 (만대)	수도권 (천대)	구분		전구간 (만대)	수도권 (천대)
대책기간 일평균	2016년	입구	421	중점기간 일평균 (7.29 ~ 8.2)	2016년	입구	434
		출구	441.3			출구	467.1
		양방향	843			양방향	873
	2015년	입구	415		2015년	입구	428
		출구	430.5			출구	453.3
		양방향	823			양방향	856
증감률 (%)		입구	1.4	증감률 (%)		입구	1.6
		출구	2.5			출구	3.0
		양방향	2.4			양방향	2.0
7.22(금)	2016년	입구	433	7.31(일)	2016년	입구	396
		출구	439.1			출구	431.5
2015년	7.24(금)	입구	401	2015년	8.2(일)	입구	374
		출구	414.9			출구	409
7.23(토)	2016년	입구	452	8.1(월)	2016년	입구	414
		출구	447.6			출구	475.3
2015년	7.25(토)	입구	413	2015년	8.3(월)	입구	425
		출구	415.2			출구	460.5
7.24(일)	2016년	입구	355	8.2(화)	2016년	입구	397
		출구	380.2			출구	449.6
2015년	7.26(일)	입구	363	2015년	8.4(화)	입구	456
		출구	366.1			출구	442.1
7.25(월)	2016년	입구	414	8.3(수)	2016년	입구	411
		출구	430.4			출구	444.4
2015년	7.27(월)	입구	420	2015년	8.5(수)	입구	412
		출구	422.7			출구	432.9
7.26(화)	2016년	입구	403	8.4(목)	2016년	입구	425
		출구	424.2			출구	440.7
2015년	7.28(화)	입구	418	2015년	8.6(목)	입구	422
		출구	430.9			출구	434.9
7.27(수)	2016년	입구	421	8.5(금)	2016년	입구	445
		출구	429.4			출구	449.8
2015년	7.29(수)	입구	398	2015년	8.7(금)	입구	421
		출구	423.2			출구	457.6
7.28(목)	2016년	입구	438	8.6(토)	2016년	입구	433
		출구	447.4			출구	445.8
2015년	7.30(목)	입구	414	2015년	8.8(토)	입구	417
		출구	446.2			출구	435.2
7.29(금)	2016년	입구	499	8.7(일)	2016년	입구	353
		출구	484.1			출구	386.8
2015년	7.31(금)	입구	492	2015년	8.9(일)	입구	404
		출구	480.2			출구	371.4
7.30(토)	2016년	입구	467	X			
		출구	495.0				
2015년	8.1(토)	입구	444	X			
		출구	473.3				

# 참고3 고속도로 교통혼잡도

## □ 휴가지 방향

### 혼잡예보도

주요 정체 시간대

경부선

제2선

서해안선

경부선

제2선

서양양선

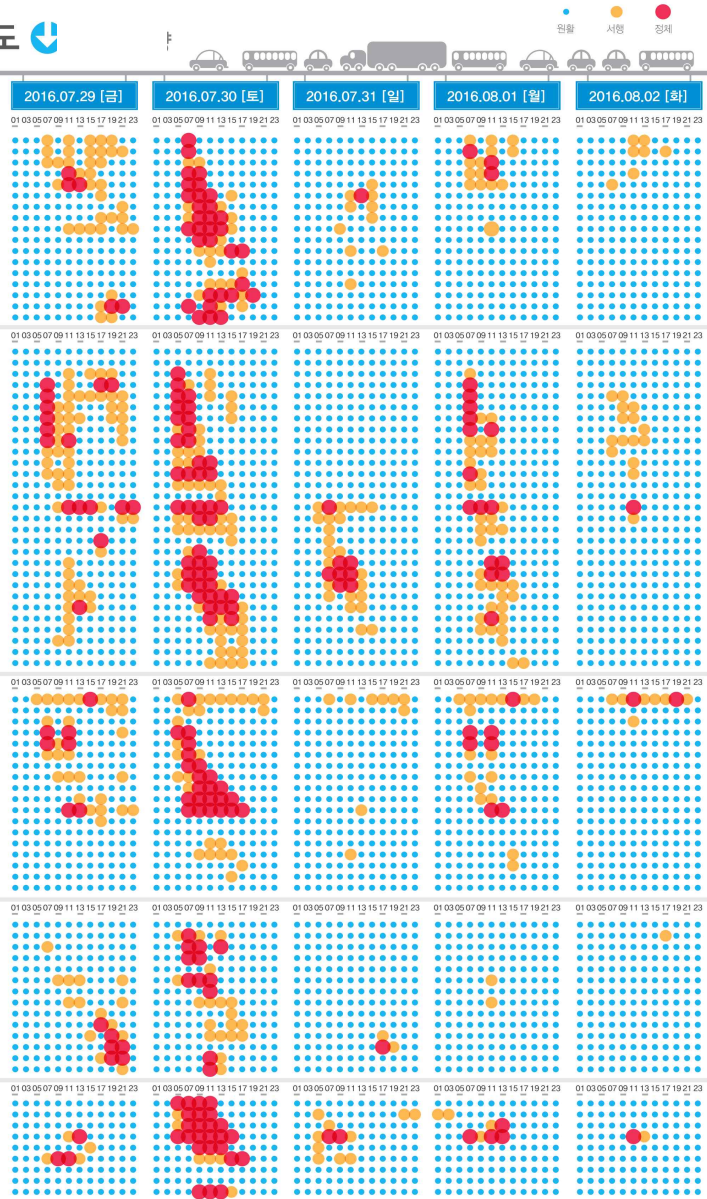

# 혼잡예보도 휴가지 방향

노선 (방향)	혼잡 시작시간 (시작지점)	최대 혼잡시간 (혼잡구간)	혼잡 해소시간 (해소지점)
경부선 (부산)	10시 기동동탄	11시 양재(서울(요)) - 오산 - 천안(분) - 천안(분)	22시 안성
	영동선 (강릉)	6시 북수원	11시 서창(분) - 사천(분) - 양지(휴) - 덕평(휴) - 호법(분) - 문막 - 진부 - 강릉
서해안선 (목포)	7시 안산(분)	11시 금천 - 목감 - 매송 - 서평택 - 송악 - 애미	21시 서평택
중부선 (남이)	16시 마장(분)	18시 하남(분) - 대소(분) - 서평택 - 남이(분)	23시 마장(분)
양양선 (춘천)	7시 남양주(요)	12시 강일 - 남양주(요) - 화도 - 설악 - 강촌 - 동춘천	15시 설악
경부선 (부산)	6시 수원신갈	10시 양재(서울(요)) - 수원신갈 - 기동동탄 - 목천 - 청주(분) - 대전	19시 남양주
	영동선 (강릉)	5시 안산(분)	12시 서창(분) - 신갈(분) - 양지(휴) - 덕평(휴) - 여주(분) - 여주 - 속사 - 강릉
서해안선 (목포)	7시 조남(분)	12시 금천 - 목감 - 매송 - 비봉 - 송악 - 애미	19시 송악
중부선 (남이)	9시 마장(분)	12시 하남(분) - 사천(분) - 일죽 - 대소 - 증평 - 남이(분)	20시 마장(분)
양양선 (춘천)	7시 설악	12시 강일 - 강촌 - 춘천(분) - 동춘천	19시 강촌

※ 혼잡 : 속도 80km/h 미만, 범례 : ○○○ (최대혼잡시간대의 혼잡구간)



# 혼잡예보도



유가지 방향

● 원활 ○ 사정 ● 정체



노선 (방향)	혼잡 시작시간 (시작지점)	최대 혼잡시간 (혼잡구간)	혼잡 해소시간 (해소지점)	
7.31 (일)	경부선 (부산)	8시 오산	14시 양재 서울(요) 기동 동탄 천안 대전	16시 안성
	영동선 (강릉)	6시 호법(분)	11시 서창(분) 덕평(류) 호법(분) 문막 면우 평창 속사 강릉	16시 호법(분)
	양양선 (춘천)	6시 남양주(요)	10시 강일 남양주(요) 화도 설악 강촌 동흥천	12시 설악
8. 1 (월)	경부선 (부산)	7시 수원 신갈	11시 양재 서울(요) 오산 천안 천안(분) 대전	15시 수원 신갈
	영동선 (강릉)	6시 북수원	10시 서창(분) 안산 신갈(분) 덕평(류) 호법(분) 둔내 속사 강릉	14시 호법(분)
	서해안선 (목포)	7시 조남(분)	11시 금천 일직(분) 조남(분) 매송 사정택(분) 송악 해미	14시 사정택
양양선 (춘천)	7시 설악	12시 강일 남양주(요) 화도 동흥천	14시 설악	
8. 2 (화)	경부선 (부산)	11시 수원 신갈	13시 양재 서울(요) 수원 신갈 동탄 오산 대전	17시 수원 신갈
	영동선 (강릉)	7시 북수원	11시 서창(분) 둔대(분) 군포 신갈(분) 용인 덕평(류) 이천 강릉	13시 북수원
	양양선 (춘천)	10시 설악	12시 강일 남양주(요) 화도 동흥천	13시 설악

※ 혼잡 : 속도 80km/h 미만, 범례 : ○ (최대혼잡시간대의 혼잡구간)

# 귀경 방향

## 혼잡예보도

● 원활 ○ 사정 ● 정체

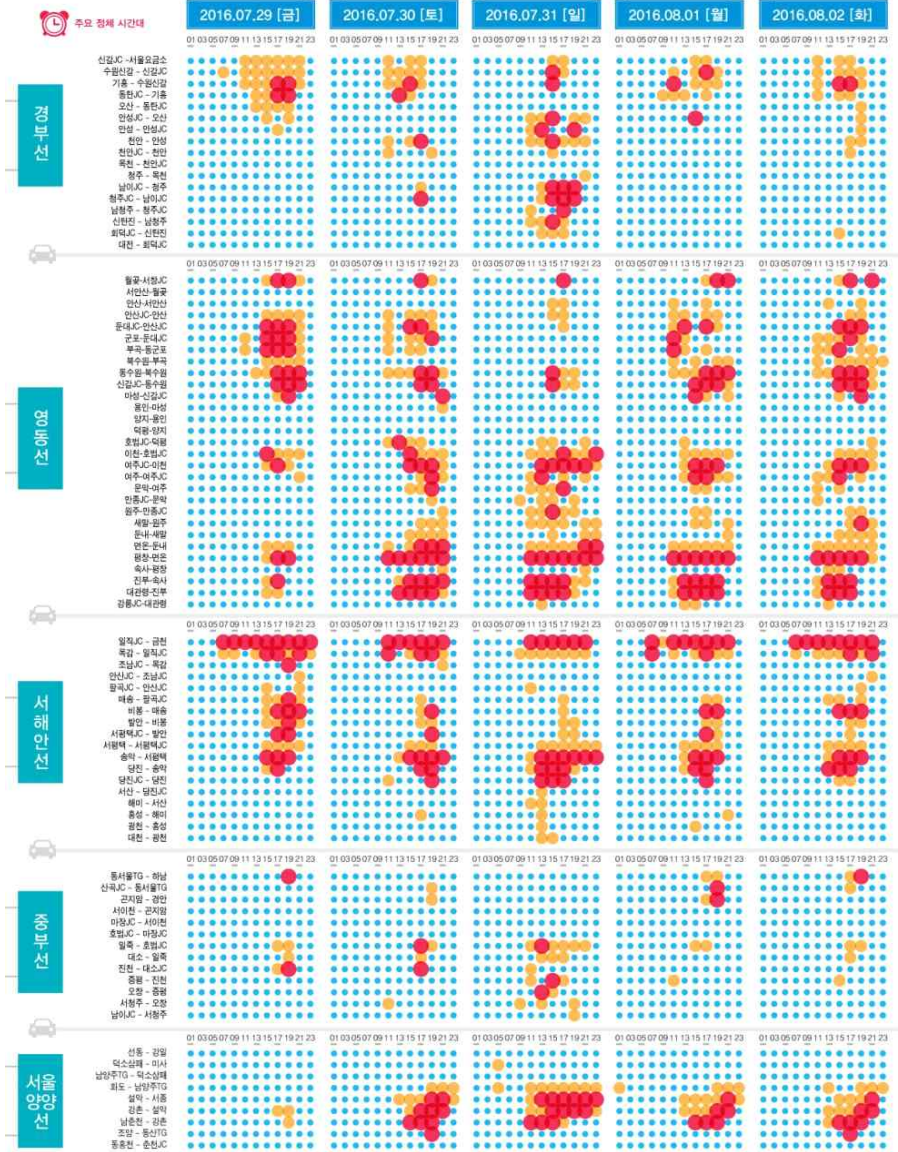





\* 혼잡 : 속도 80km/h 미만, 범례 (최대혼잡시간대의 혼잡구간)

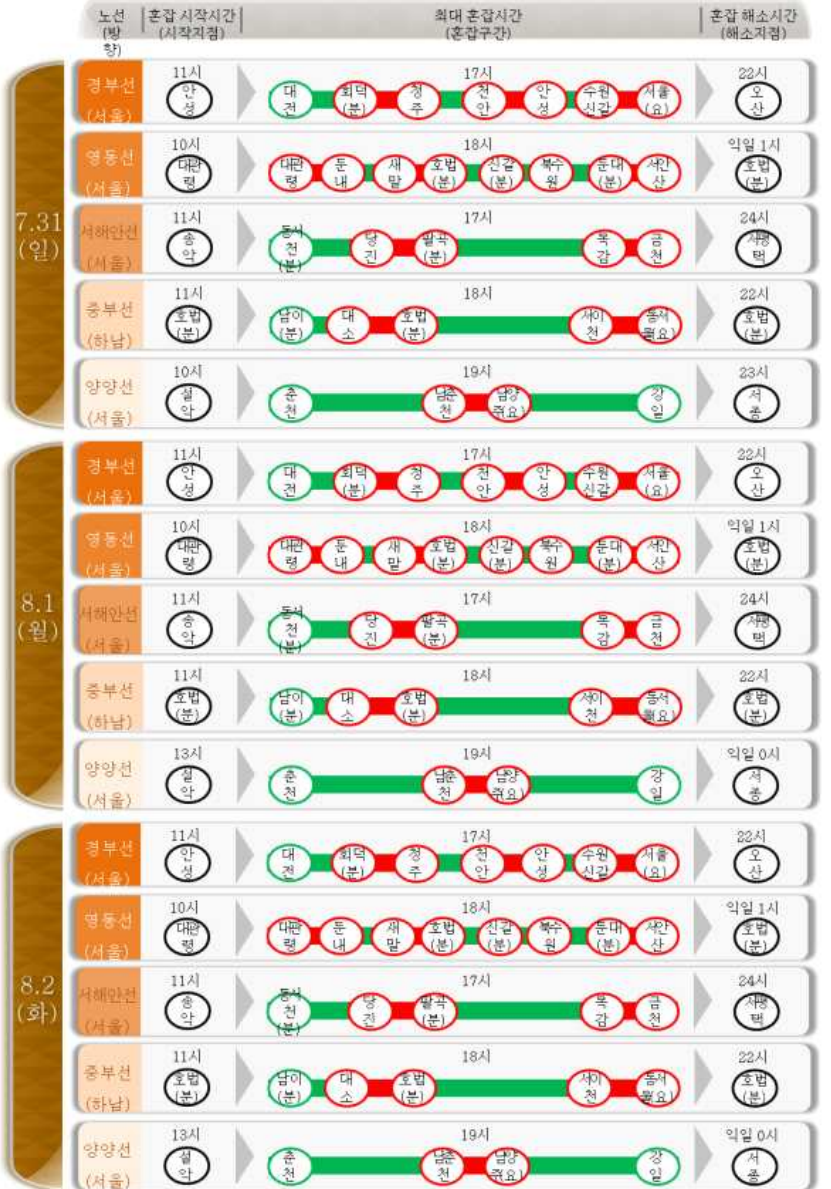

\* 혼잡 : 속도 80km/h 미만, 범례 (최대혼잡시간대의 혼잡구간)

**참고4**

**고속도로 및 일반국도 준공, 임시 개통구간**



**□ 고속도로 준공(확장) 개통구간 현황**

구 간	연 장 (km)	개통(예정)일	비고	
계	4개소	207.5		
서해안선	목감~일직	3.9	'15.12	전구간 개통
경부선	영동~옥천	7.1	'15.09	
광주대구선	담양~성산	142.8	'15.12	전구간 개통
동해선	울산~포항	53.7	'16.06	전구간 개통

**□ 국도 준공개통 구간 현황**

구분	순번	공사명	노선	준공연장 (km)	위치(행정구역)	준공(개통)일
계	21개소			147.66		
서울청	8개소			58.18		
	1	장암-자금	3	8.1	의정부시 장암동~자금동	'15.08
	2	자금-회천	3	12.6	의정부시 자금동~봉양동	'15.12
	3	광전IC-의정부	43	3.74	남양주시 별내면~의정부시 산곡동	'16.05
	4	두교리-죽산	17	9.5	안성시 죽산면 두교리~매산리	'15.09
	5	분천-송산	43	7.3	화성 봉담읍 용림리~ 화성시 인영동	'15.10
	6	여주-양평	37	6.3	양평군 개천면 불곡리~양평읍 백안리	'15.12
	7	여주IC-장호원	37	8.3	여주시 정봉동~정동면 덕평리	'15.12
8	적성-전곡2	37	2.34	연천군 군남면~미산면 동이리	'16.01	
대전청	1개소			11.4		
1	석문~가곡	38	11.4	충남 당진 석문 통정~당진 송산 가곡	'15.09	
익산청	7개소			45.19		



구분	순번	공사명	노선	준공연장 (km)	위치(행정구역)	준공(개통)일
	1	아은-원덕	1	10.2	전남 장성 장성 아은리 ~ 장성 북하 대악리	'15.12
	2	신태인-김제	29	7.96	전북 정읍 신태인 화호 ~ 김제 연정동	'16.02
	3	돌산-화태	77	4.0	전남 여수 돌산 신복 ~ 여수 남면 화태	'16.03
	4	홍농-백수	77	2.2	전남 영광 백수 구수 ~ 영광 홍농 철곡	'16.03
	5	벌교-주암(1)	15	10.34	전남 보성 벌교 전동 ~ 순천 외서 금성	'16.05
	6	나주-동강	23	9.2	전남 나주 동강 진천 ~ 나주 동수동	'16.06
	7	고군산군도(2)	4	1.29	전북 군산 옥도 신시도 ~ 군산 옥도 무녀도	'16.06
부산청	5개소			32.89		
	1	소천-서면1	36	7.8	경북 봉화 소천 현동 ~경북 울진 금강송 광회	'16.07.
	2	소천~서면2	36	6.80	경북 울진 금강송 광회 ~경북 울진 금강송 쌍전	'16.04
	3	소천~서면3	36	6.20	경북 울진 금강송 쌍전 ~ 금강송 삼근	'16.03
	4	하동-평사리	19	8.61	경남 하동 하동 읍내 ~하동 약양 미점	'16.03
	5	정촌-호탄	2	3.48	경남 진주 정촌 화개 ~진주 호탄	'16.04

### □ 국도 임시개통 구간현황

시행청	순번	공사명	노선	공사연장 (km)	개 통 구 간		비고 (조개개통일)
					연장(km)	위치(행정구역)	
계	13개소			125.87	63.4		
서울청	2개소			22.7	17.5		
	1	퇴계원-진접	47	11.8	8.6	퇴계원C ~ 연평C	'14.04
	2	성남-장호원 <sub>1</sub>	3	10.9	8.9	대원분기점 ~ 태전교차로	'15.04
대전청	2개소			26.9	4.2		
	1	진천~증평1	34	7.0	0.5	충북 진천군 초평면 용정리	'14.09.
	2	음봉~영인	43	6.0	0.5	충남 아산시 음봉면 송촌리	'15.03.
	3	대산~석문	38	13.9	3.2	충남 당진시 석문면 삼봉리	'15.09.
익산청	7개소			57.53	37.1		
	1	정읍-원덕1	1	10.5	10.5	전남 장성 북하 약수 ~ 장성 북이 원덕	'16.07
	2	정읍-원덕2	1	10.8	10.8	전남 장성 북이 원덕 ~ 전북 정읍 신월동	'16.07
	3	고군산군도(1)	4	3.1	3.1	전북 군산 옥도 신시도 ~ 군산 옥도 신시도	'16.07
	4	용정-용진	21	11.23	3.2	전북 전주 덕진 용정동 ~ 전주 덕진 반월동	'15.02
	5	용산우회	23	3.5	3.5	전남 장흥 용산 어산 ~ 장흥 용산 녹원	'16.02
	6	송정-마산	24	9.61	2.2	전남 무안 해제 송정리 송정교차로-목동교차로	'15.02
	7	격포-하서	30	8.79	3.8	전북 부안 변산 지서 ~부안 변산 대항	'16.07
부산청	2개소			18.74	4.6		
	1	소천-서면1	36	7.8	2.4	경북 봉화 소천 분천 ~경북 울진 금강송 광회	'16.05
	2	효현~내남	7	10.94	2.2	경북 경주시 광명동 ~ 경주시 건천읍	'10.11 (경주 KTX 연계)

### 참고5 고속도로 교통혼잡 예상구간 현황

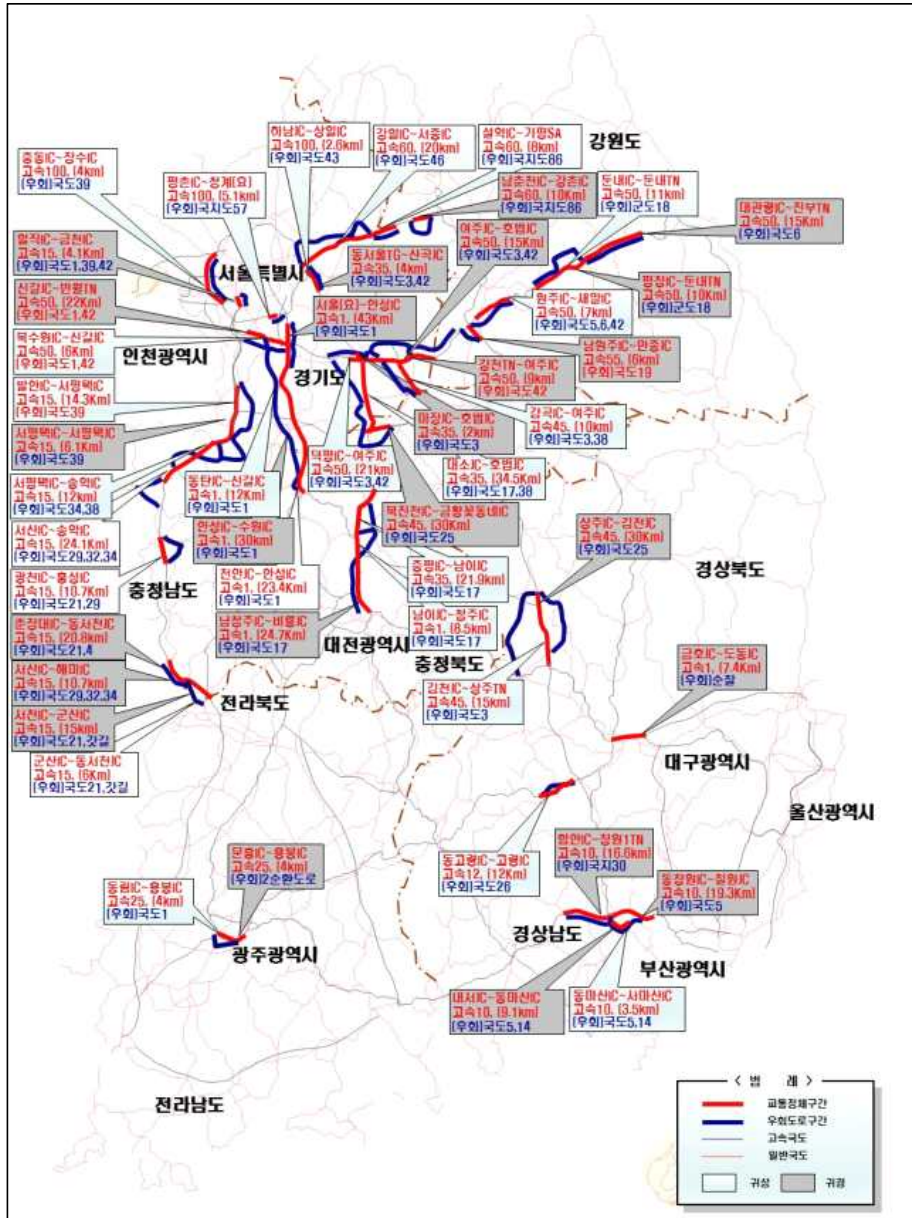

### □ 고속도로 교통혼잡 예상구간 현황

노선명	방향	구 간	연장 (km)	정체원인	해소대책
16개 노선/22개소			731.5		
서울	목포	발안C~서평택IC	14.3	○ 교통량 과다	○ 39번국도 우회유도
	서울	서평택JCT~서평택IC	6.1	○ 교통량 과다	○ 제2서해안선 및 39번국도 우회유도
		일직JCT~금천IC	4.4	○ 귀경차량증가및차로수감소 (3→2차로)	○ 국도 1호선, 인양천로 우회유도
	목포	서산C~해미IC	10.7	○ 교통량 과다	○ 영업소 진입조절, LCS 운영 ○ 국도29, 32, 34호 우회조치
	서울	서산C~송악IC	24.1	○ 교통량 과다	○ 영업소 진입조절, LCS 운영 ○ 국도29, 32, 34호 우회조치
	서울	군산C~동서천JCT	6	○ 휴가철 차량 증가 ○ 군산SA 이용차량과의 엇갈림 발생	○ 승용차임시갓길차로시행 ○ 국도21호선우회유도
목포	광천C~홍성IC	10.7	○ 휴가철 차량 증가	○ 국도 21호 및 29호선 우회 유도	
	춘장대C~동서천JCT	20.8	○ 휴가철 차량 증가 ○ 서천-공주선 이용차량 합류 증가	○ 국도 21호 및 4호선 우회 유도	
	서천C~군산C	15	○ 휴가철 차량증가 ○ 서천공주선→서해안선 합류차량 증가	○ 승용차임시갓길차로시행 ○ 국도21호선우회유도	
부산	서울TG~안성IC	43	○ 휴가철 본선차량 증가 ○ 영동선이용및합류차량과다 ○ 평일및주말버스전용차로시행 ○ 안성S/A이용차량과다	○ LCS 운영 ○ 영업소 진입 조절 ○ 용인서울선 및 국도1호선우회조치 ○ 잡상인 단속강화	
	서울	동탄CT~신갈CT	12	○ 휴가철 본선차량 증가 ○ 평일 및 주말 버스전용차로 시행	○ LCS 운영 ○ 영업소 진입 조절 ○ 국도1호선 우회조치 ○ 잡상인 단속강화
부산	안성IC~목천IC	30	○ 천안산선선 이용차량 정체 ○ 주말 버스전용차로 시행	○ LCS 운영 ○ 영업소 진입 조절 ○ 국도1호선 우회	
서울	천안CT~안성IC	23.4	○ 연휴기간 본선차량 증가 ○ 주말 버스전용차로 시행	○ LCS 운영 ○ 영업소 진입 조절 ○ 국도1호선 우회	
부산	남창취IC~비룡CT	24.7	○ 휴가철 본선차량 증가 ○ 선형불량 ○ 대전통영선 합류차량증가	○ 국도17호선우회조치 ○ VMS 홍보 ○ 안전순찰차 전광판 홍보	
서울	남이CT~청주IC	8.5	○ 휴가철 본선차량 증가 ○ 청원상주선 합류차량 증가	○ 국도17호선우회조치 ○ VMS 홍보 ○ 안전순찰차 전광판홍보	
부산	금회CT~도동CT	7.4	○ 휴가철 본선차량 증가 ○ 포항국제 불빛축제	○ 순찰, 고객지원강화 ○ 끼어들기 계도	

노선명	방향	구 간	연장 (km)	정체원인	해소대책
				(7.28~7.31)관람객 증가	○ 국도4호선 우회조치 ○ VMS(추돌주의) 적기표출 등
중부선	통영	동서울TG~산곡CT	4	○ 휴가철 본선차량 증가	○ 영업소진입조절 - 경기광주, 곤지암(영) ○ 국도 우회안내 유도
		마정CT~호법CT	2	○ 영동선 본선정체 ○ 영동선 합류차량 과다	○ 이천휴게소(통영) 및 마정휴게소 (통영)본선 갓길PE드림설치
	통영	증평IC~남이CT	21.9	○ 교통량과다 ○ 경부선 혼잡여파	○ 국도17호선 우회 (입간판, VMS홍보)
	하남	대소CT~호법CT	34.5	○ 교통량과다 ○ 수도권혼잡여파	○ 국도38, 17호선 우회 (입간판, VMS홍보)
영동선	강릉	덕평IC~여주CT	21	○ 여주CT 병목(4~2차로) ○ 호법CT중부선→영동선 이용차량 과다 ○ 차량 끼어들기	○ 이천C에서국도53,42호선우회유도 ○ 상습 끼어들기구간 단속 ○ 영업소 진입조절 ○ 여주휴게소RMS운영
		북수원IC~신갈CT	6	○ 휴가철 본선차량 증가 ○ 광교터널 오르막 차로 정체 ○ 경부선이용차량증가로정체	○ 갓길차량 단속 ○ 영업소 진입 조절 ○ 국도1, 42호선 우회조치
		반월TN~둔대CT	3	○ 휴가철 본선차량 증가 ○ 반월터널 오르막 차로 정체	○ 갓길차량 단속 ○ 영업소 진입 조절
	인천	여주CT~호법CT	15	○ 호법CT중부선지정체여파 ○ 여주휴게소 이용차량 증가	○ 이천C에서 국도3, 42호선 우회유도 ○ 영업소 진입조절
		북수원IC~반월TN	8	○ 휴가철 본선차량 증가 ○ 반월터널 오르막 차로 정체	○ 갓길차량 단속 ○ 영업소 진입 조절
		신갈CT~반월TN	22	○ 휴가철 본선차량 증가 ○ 반월 광교터널오르막차로정체	○ 국도42호선 우회조치 ○ 국도1호선 우회조치
	강릉	여주CT~강천TN	7	○ 주말 여행객 증가	○ LCS운영 ○ 국도 42호선 우회
		원주IC~새말IC	11	○ 주말 여행객 증가 ○ 오르막구간(136.5k~138.4k)	○ 국도5,6,42호선 우회
		둔내IC~둔내TN	11	○ 주말 여행객 증가 ○ TN구간 진출입 서행	○ 횡성군도21호선, 평창군도 18호선 우회
		대관령IC~진부TN	15	○ 주말 여행객 증가	○ 지방도46호선, 국도 6호선 우회
	인천	평창IC~둔내TN	10	○ 주말 여행객 증가 ○ TN진입 오르막	○ 횡성군도21호선, 평창군도 18호선 우회
		새말IC~원주IC	7	○ 주말 여행객 증가	○ 국도5,6,42호선 우회
		강천TN~여주CT	9	○ 주말 여행객 증가 ○ 여주 및 만경CT 차량합류로 인한 교통량 증가	○ LCS운영 ○ 국도 42호선 우회
	서울 외곽선	퇴계원	하남CT~상일IC	2.6	○ 귀경차량집중

노선명	방향	구 간	연장 (km)	정체원인	해소대책
	판교	평촌IC~청계TG	5.1	○ 교통량과다	○ 지방도57호,23호우회유도 ○ 신속한VMS홍보 ○ 순찰강화(심화시증편)
		상일IC~하남CT	2.6	○나들이차량집중	○ 신속한 VMS홍보 ○ 국도43호선우회유도 ○ 순찰강화(심화시증편)
	판교	중동IC~송내IC	2	○ 교통량과다 - IC유출입 교통량 과다	○ 진입로 신호조절 ○ 국도39호선 우회 유도
		장수IC~송내IC	2	○ 교통량과다 - IC유출입 교통량 과다	○ 교통정보 안내(VMS, 순찰차)
중부내륙선	양평	감곡IC~여주CT	10	○ 영동선 진입부 혼잡	○ 국도3,38호선 우회(감곡-이천)
	창원	여주CT~감곡IC	10	○ 주말 여행객 증가	○ 국도3,38호선 우회(감곡-이천) ○ 승용차 임시갓길차로제 시행
	창원	상주IC~김천CT	30	○ 휴가철 본선차량 증가 ○ 청주상주선 합류차량	○ LCS 운영 ○ 국도 25호선 우회 입간판 설치 ○ VMS 정체 홍보 ○ 보은지사 국도우회 홍보
	양평	김천CT~상주TN	15	○ 휴가철 본선차량 증가 ○ 경부선 합류차량	○ VMS 정체 홍보 - 경부선 우회 유도
중부내륙지선	금호	서대구IC~금회CT	1.6	○ 금호분기점교통량과다	○ 도시고속도로 신천대로 우회 유도(칠곡,부선)
평택 제천시	평택	서평택IC~청북IC	2.8	○ 교통량 과다	○ 끼어들기 단속강화 ○ 39번국도 우회유도
		북진천IC~금왕꽃동네C	10	○ 주말 여행객 증가	○ 지방도 587호선, 국도17,21호선 우회
	제천	남안성IC~안진TN	12	○ 주말 여행객 증가	○ VMS교통정보제공
		대소CT~금왕꽃동네C	8	○ 주말 여행객 증가	○ 지방도 587호선, 국도17,21호선 우회
중앙선	춘천	남원주IC~만경CT	6	○ 영동선(인천방향)정체 영향으로 만경분기점 연결로부터 정체 발생	○ 국도 6호선 우회 ○ 안전순찰강화 ○ 교통정보신속제공
	춘천	남원주IC~만경CT	6	○ 영동선(인천방향) 정체 영향으로 만경분기점 연결로부터 정체 발생	○ 국도 6호선 우회 ○ 안전순찰강화 ○ 교통정보신속제공
중앙지선	김해	양산CT~남양산IC	1.8	○ 휴가철 이용차량 증가 ○ 4차로→2차로 축소 ○ 경부선 양방향 합류	○ 교통정보 제공 ○ 국도35호선 우회유도

노선명	방향	구 간	연장 (km)	정체원인	해소대책
광주 대구선	광주, 대구	동고령IC~ 고령IC	12	o 교통량 증가	o 교통량 분산유도 - 국도(26호선) 우회간판 설치
호남선	천안	문흥IC~ 용봉	4	o 휴가 복귀차량 증가	o 국도 및 인접도로우회홍보 (2순 환도로)
	순천	동림IC ~ 용봉	4	o 휴가 출발차량 증가	o 갓길차로제 시행
서울 양양선	양양	강일IC~ 서종IC	20	o 주말 여행객 증가 o IN구간 서행운행 o 월문3IN 출구부 병목	o 강일시점VMS홍보 o LCS차로 운영 o 지방도 391호선 국도 46호선 우 회
		설악C~ 가평SA	8	o 주말 여행객 증가	o 지방도 86호선 우회 o VMS교통정보제공
	서울	가평SA~ 서종IC	21	o 교량 IN 연속구간 서행	o LCS차로 운영 o 지방도 391호선 국도 46호선 우회
		남춘천IC~ 강촌IC	10	o IN연속구간 서행	o 지방도 86호선 우회 o VMS교통정보제공
남해선	순천	동창원IC~ 칠원ICT	19.3	o 교통량과다 o 중부내륙선 합류 o 오르막구간 차량 서행	o 교통정보제공 o 남해1지선 지방도1004호선 국도 5호선우회유도
	부산	함안C~ 창원ITN	16.6	o 교통량과다 o 중부내륙선 합류	o VMS 홍보
남해 1지선	산인	동마산C~ 서마산C	3.5	o 교통량과다	o 교통정보제공
	창원	내서ICT~ 동마산C	9.1	o 교통량과다	o 국도14호선5호선 우회유도
남해 2지선	부산	서부산TG~ 서부산IC 종점	8	o 교통량과다	o 교통정보제공 o 지방도1042호선1047호선우회유도 o VMS 홍보

## 참고6 고속도로 우회도로 안내간판 설치계획

본부 계	노선명	설치위치	수량	비고(우회도로노선명)
		41개소	78	
수도권	중부선	331, 332k(통영)	2	국도3,42호선
	서해안선	일직분기점(서울)	1	제2경인선석수,삼막경유서울진입
강원	영동선	강릉IC(속초)	1	국도7호선
		여주IC(인천)	2	국도42호선
		원주IC(강릉)	2	국도42호선
		문막IC(인천)	2	국도42호선
		새말IC(인천)	2	국도42호선
		면온IC(인천)	1	평창군도 18, 횡성군도 21호선
		평창IC(인천)	3	평창군도 18호선
		진부IC(인천)	3	국도 6호선
	대관령IC(인천)	1	지방도 456호선	
	평택제천선	북진천IC(평택)	2	국도 17호선
	평택제천선	동충주IC(제천)	2	국도 19호선
	중앙선	남원주IC(춘천)	2	국도 5호선
		제천IC(춘천)	2	국도 5호선, 국도 38호선
		남제천IC(춘천)	2	국도 5호선, 지방도 82호선
중부내륙선	감곡IC(양평)	2	국도 38호선	
	충주IC(양평)	3	평택제천선	
대전 충청	중부선	오창IC(통영)	1	국도17호선
		일죽IC(하남)	1	국도17호선
	경부선	영동IC(서울)	2	국도19호→청원상주선 보은IC
	서해안선	당진IC(목포)	2	국도 32호선
	서해안선	운산터널(서울)	2	국도 32, 34호선
청주상주선	남상주IC	1	국도3호선	

본부	노선명	설치위치	수량	비고(우회도로노선명)
전북	호남선	삼례IC(순천)	2	국도 1호선
	서해안선	군산IC(서울)	1	706번 지방도
		홍성IC(서울)	2	국도29호선
		광천IC(서울)	2	국도21호선
		춘장대IC(목포)	2	국도21호선
		서천IC(목포)	2	국도 4호선
	순천완주선	관촌SA(순천)	1	국도 17, 30호선
		관촌SA(완주)	1	국도 17, 26호선
대구 경북	경부선	180.5k(서울)	1	국도 4호선
		155.3k(부산)	1	국도 3호선
	중부내륙선	148, 149k(창원), 상주IC	6	국도 25호선
	광주대구선	152k(대구)	2	국도 26호선
		146k(광주)	1	국도 26호선
지사입구 국도변		1	국도 26호선	
부산 경남	남해선	35.6k~45.6k(부산)	4	국도 19호선, 지방도 1002호선
		남해선 133.3k(부산)~ 중부내륙선 24.4k(현풍)	4	국도 14, 15호선, 지방도1008호선
	통영대전	5.5k(통영)	1	국도 14호선

## 참고7 고속도로 갓길차로제(LCS) 운영

□ 갓길 차로제(LCS) 운영 : 21개 구간 223.6km

노선	구간	연장(km)	비고
계	21개 구간	223.6	-
경부선	신갈Jct→서울TG 등 8개 구간	118.4	4→5차로
서울외곽선	학의Jct→평촌IC 등 2개 구간	2.2	4→5차로
영동선	만종Jct→여주Jct 등 2개 구간	70.3	2→3차로
서해안선	서산IC→당진Jct 등 3개 구간	17.8	3→4차로(1) 2→3차로(2)
남해선	대저Jct→구포IC 등 2개 구간	2.4	2→3차로
호남선	동림IC→서광주IC 1개 구간	0.8	2→3차로
중부내륙선	선산IC→김천Jct 1개구간	1.7	2→3차로
중앙선	초정IC→대동Jct 등 2개구간	10.0	2→3차로

□ 승용차 전용 임시 갓길차로제 운영 : 5개 구간 18.4km

구분	방향	구간	연장(km)	비고
2개 노선		5개 구간	18.4	
서해안선	목포	서평택(나)	0.5	
	서울	군산(휴) ~ 동서천(분)	5.0	
	목포	동서천(분) ~ 군산IC	6.2	
중부내륙선	마산	여주(분) ~ 감곡(나)	5.0	
	창원	선산(나)~김천(분)	1.7	

\* 기간 : 7.29(금)~8.2(화), 차로폭 : 3.0m, 승용차 전용 임시 갓길차로 표지판 설치

□ 감속차로 연장 운영 : 5개소

구분	방향	위치	계	기존	연장
계		2개노선 5개소	6,360	1,360	5,000
영동선	인천	안산분기점	1,380	380	1,000
		군포나들목	1,160	160	1,000
		동군포나들목	1,230	230	1,000
		부곡나들목	1,230	230	1,000
익산장수선	익산	익산분기점	1,360	360	1,000



### 참고8 국도 교통혼잡 예상구간 및 우회도로 현황



### 국도 교통혼잡 예상구간 및 우회도로 현황

구분	노선	귀성객 이동로	교통체증 예상지역	우회도로	안내표지판 설치
계	9개구간		169.3km	255.2km	38개소/87개
서울청	4개 구간		44.5km	59.1km	22개소/51개
	46	남양주 - 가평	마석IC ~ 대성교차로 (11.7km)	마석IC(국도46)→창현교차로(지방도387)→창현아파트입구사거리(지방도387)→너구내교개삼거리(지방도387)→운수사거리(국지도98)→대성교차로(국도46) : 14.5km	창현교차로 등 6개소/16개
	6	남양주 - 양평	팔당대교 ~ 상평교차로 (26.8km)	팔당대교(국도45)→도마삼거리(국지도88)→광동하수처리장앞(군도5)→도수사거리(국지도88)→운심삼거리(국지도88)→전수삼거리(국지도88)→양근대교남단(국지도88)→양근사거리(국지도88)→상평교차로(국도37) : 35.9km	도마삼거리 등 8개소 / 19개
	39	화성	팔탄교차로 ~ 월양교차로 ~ 지월교차로	지월교차로(국도39)→구장교차로(지방도318, 국도82분기)→팔탄교차로(지방도318) : 5.5km	지월교차로 등 4개소 / 8개
	3	광주-성남	곤지암교사거리 ~ 산이리 (2.5km)	곤지암교사거리(국도3)→남원추어탕 앞 삼거리(국지58)→지인공인중계사 앞 삼거리(강변도로) →산이리 나이키 앞 삼거리(지방도325) : 3.2km	곤지암 등 4개소 / 8개
원주청	2개 구간		24.5km	27.9 km	4개소/8개
	6	장평-진부	평창 장평 ~ 평창 진부 (20.7km)	장평 교(31번국도)↔신리삼거리(6번군도)↔거문교차로(59번국도)↔하진부교차로(23.9km)	4개소/8개
	42	강릉-원주-서울	문막 반계 ~ 문막 건등 (3.8km)	문막농공단지(반계IC)↔문막교(49번지방도)↔문막IC(영동고속도로)↔문막 건등사거리(4.0km)	4개소/8개
대전청	2개 구간		89.6km	107.1km	10개소/20개
	32, 34, 38	<서해안> 평택→아산방조제→신평→당진→서산→태안	아산방조제→신평→당진→서산(53.4km)	신평(국32)→합덕(국40)→고덕(국40)→덕산(국45)→해미(국29)→서산(70.2km)	당진, 예산, 서산, 태안 등 7개소/14개
	4	<속리산>	대전→옥천→	대전시계(세천, 지방도571)→	세천, 회남

구분	노선	귀성객 이동로	교통체증 예상지역	우 회 도 로	안내표지판 설치
	37	대전→옥천→보은→속리	보은(36.2km)	회남(지방도571)→회북(25호선)→보은(36.9km)	회북 등 3개소/6개
부 산 형	2개 구간		31.4km	85km	2개소/8개
	5	동명~대구	동명~대구 (10km)	왜관(국지도79호선)-팔공산순환도로 : 20km	철국 동명 2
	7	포항~영덕	흥해~송라 (21.4km)	송라(시도20호선)-포항:38.6km 청하(국지도68호선)-안강:26.4km	경주 안강 2 포항 송라 2 포항 청하 2

## 참고9 고속도로 영업소 진입교통량 조절

### □ 목 적

- 하계 휴가기간 고속도로 교통수요 조절을 통한 교통혼잡 해소
- 고속도로 교통흐름 안정화에 따른 운행패적성 및 이용자 만족도 향상

### □ 중점관리구간

- 과거 연휴 혼잡 발생패턴에 기초하여 대상구간 선정

### □ 시행방안

- (개요) 고속도로 진입부의 영업소(톨게이트) 진입차로수 조절을 통하여 본선으로 진입하는 차량 비율을 조절

개 념 도	적용사례
	

- (시행방법) 본선 정체상황에 따라 영업소 진입차로 1~4차로 축소 (단, 최소 2차로 개방 운영)

- 시행절차



□ 대상 영업소

구분	관리대상	영업소
계	320km	23개소
경부선	서울~천안(103km)	수원, 기흥, 오산, 안성, 천안, 북천안
서해안선	서서울~당진(72km)	매송, 비봉, 발안, 서평택, 송악, 당진
영동선	군자~여주(78km)	서안산, 안산, 군포, 북수원, 동수원, 용인, 양지, 이천
중부선	동서울~대소(67km)	경안, 곤지암, 일죽

□ 진입조절 기준

1단계	2단계	해제
40km/h ≤ 통행속도 < 80km/h	통행속도 < 40km/h	통행속도 > 80km/h

□ 영업소 차로운영 계획

노선	구분	운영 차로운영			비고
		평시	1단계	2단계	
계	23개소	100	60	54	
경부선 (6)	수원*	8	5	4	
	기흥	6	2	2	
	오산*	4	3	2	
	안성	3	2	2	
	천안*	5	3	3	
서해안선 (6)	매송	4	2	2	
	비봉	4	3	3	
	발안	4	2	2	
	서평택	4	3	2	
	송악	4	2	2	
영동선 (8)	서안산*	5	4	4	
	안산	4	2	2	
	군포	4	2	2	
	북수원*	6	3	2	
	동수원*	7	4	3	
중부선 (3)	용인	3	2	2	
	양지	5	3	3	
	이천	4	2	2	
	경기광주	3	2	2	
	일죽	3	2	2	

2016년 하계휴가철 영업소 진입조절도

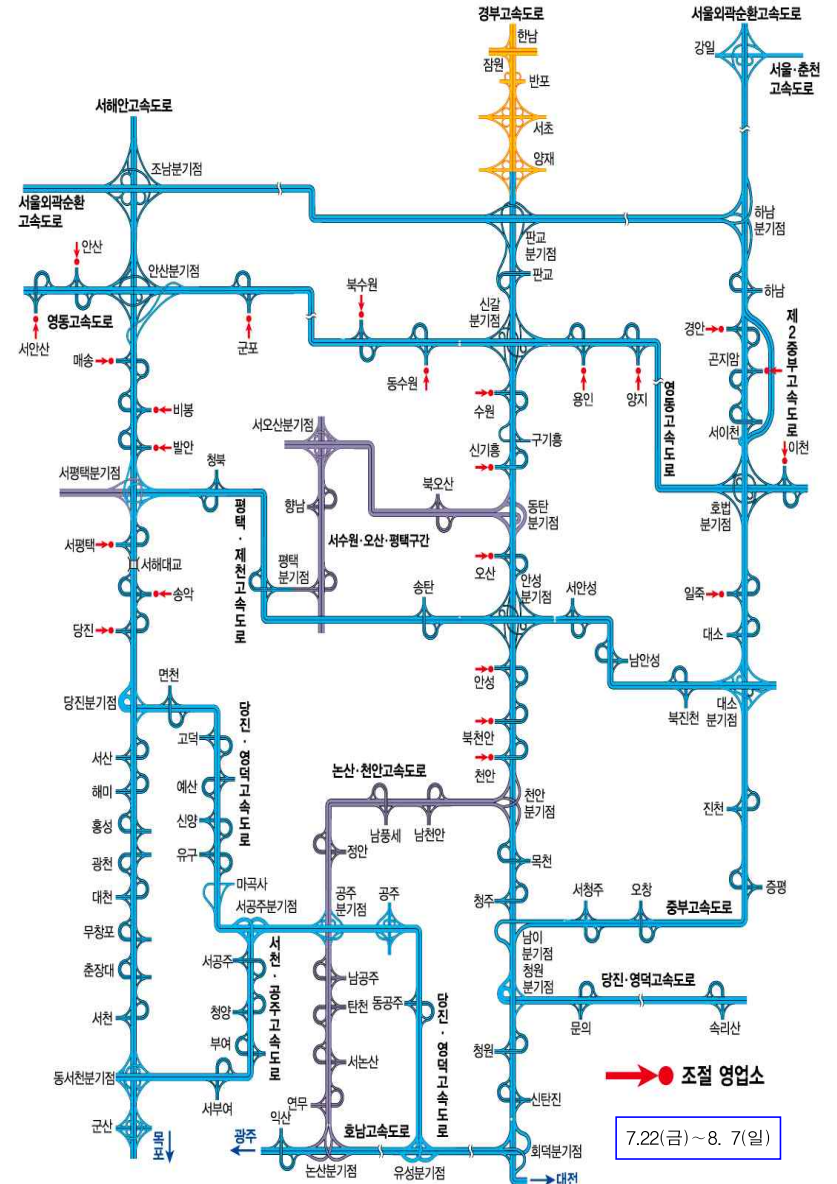

## 참고10

### 고속도로 교통수요 조절

#### □ 램프미터링 운영

- (램프미터링) 고속도로 본선과 진입로의 통행속도와 교통량을 실시간으로 파악하여 고속도로 진입로에 설치된 신호등의 녹색 신호 주기를 조정함으로써, 진입교통량을 조절하여 지·정체를 완화하는 교통수요관리기법
- (운영위치) 서울외곽선 장수(일산), 중동(양방향), 송내나들목(양방향), 계양(판교), 서운Jct(판교), 영동선 여주휴게소(강릉) 진입로 등 8개소

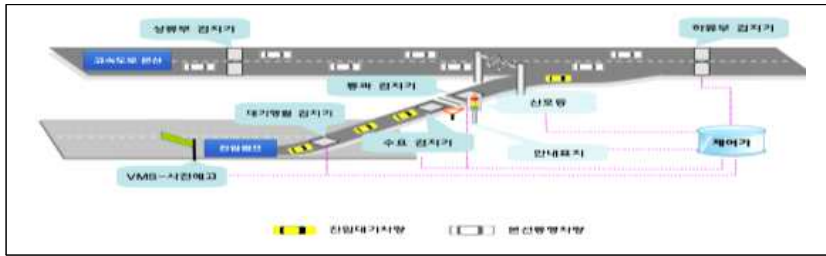

#### □ 본선 영업소 하이패스 정체 개선 : 서울영업소

위 치	현 황		개 선	
	TCS차로	하이패스	TCS차로	하이패스
경부선 서울영업소	6	6	4~5	6

#### □ 중점추진기간 긴급공사를 제외한 본선 차단공사 중지

- 기간 : 7. 29(금) ~ 8. 2(화)

## 참고11

### 고속도로 교통정보 서비스

#### □ 적극적인 교통정보제공으로 교통량 분산

- 혼잡시간대 사전 제공을 통한 교통분산 유도
  - 지자체 옥외전광판 등(29개 지자체 1,092개소)사전홍보 영상제공
    - \* 옥외전광판 25개소, IPTV 305개소, BS 762개소
  - 주말예보 보도자료 배포, 라디오(TBN인터뷰), 연합뉴스TV 등
  - 로드플러스·스마트폰 앱을 통한 미래 교통지도, 미래 예상 소요시간 제공

< 혼잡시간대 사전 제공 >



※ 제공기간: 옥외전광판은 7.25(월) ~ 8.2(화), 스마트폰 앱 및 방송은 해당기간 2~3일전

#### □ 실시간 교통정보 제공

- 교통예보반 운영
  - 국도우회 및 휴게소 혼잡 모니터링 운영
  - 언론브리핑 지원, 교통전망 및 예상소요시간 제공(인원:1~2명/일)
- 하계휴가철 전용 콘텐츠 제작
  - 교통방송 추가 편성(50회→53회/일)
  - 하계휴가철 전용 콘텐츠(가상스튜디오, 교통정보 등) 제작·제공
  - 이동중계차 현장중계 및 속보방송 실시(재난, 대형사고 등 필요시)
- 교통안내지도 제작배포
  - 우회도로 및 인근지리 안내도 : 지역본부(3만6천부)



□ 인터넷 전용회선 대역폭 임시 증설

- 인터넷 용량 임시증설 : 1,500MB→1,950MB
  - ※ 2015년 설 명절 최대 인터넷 사용량(1,065MB)
- 실시간 인터넷 트래픽 상시모니터링 강화

□ 콜센터 상담인력 추가 운영

- 인입콜 예측 : 일평균 4,500콜
  - 전년동기(4,611콜) 대비 2.4%감소, 금년 평균(4,280콜) 대비 5.1% 각각 증가 예상
- 상담인력 증원 : 일평균 6명 증원(평소 54 → 60명)
  - 특별교통대책 기간 근무인원 누계 : 1,015명

**참고12**

**고속도로 정체시 국도우회정보 제공**

□ 개요

- 고속도로 정체 시 우회도로 안내 서비스를 고속도로 전국 정체 잦은 구간으로 확대(경부선 양재~천안 등 4개구간 → 40개구간 확대)

□ 서비스 제공 구간

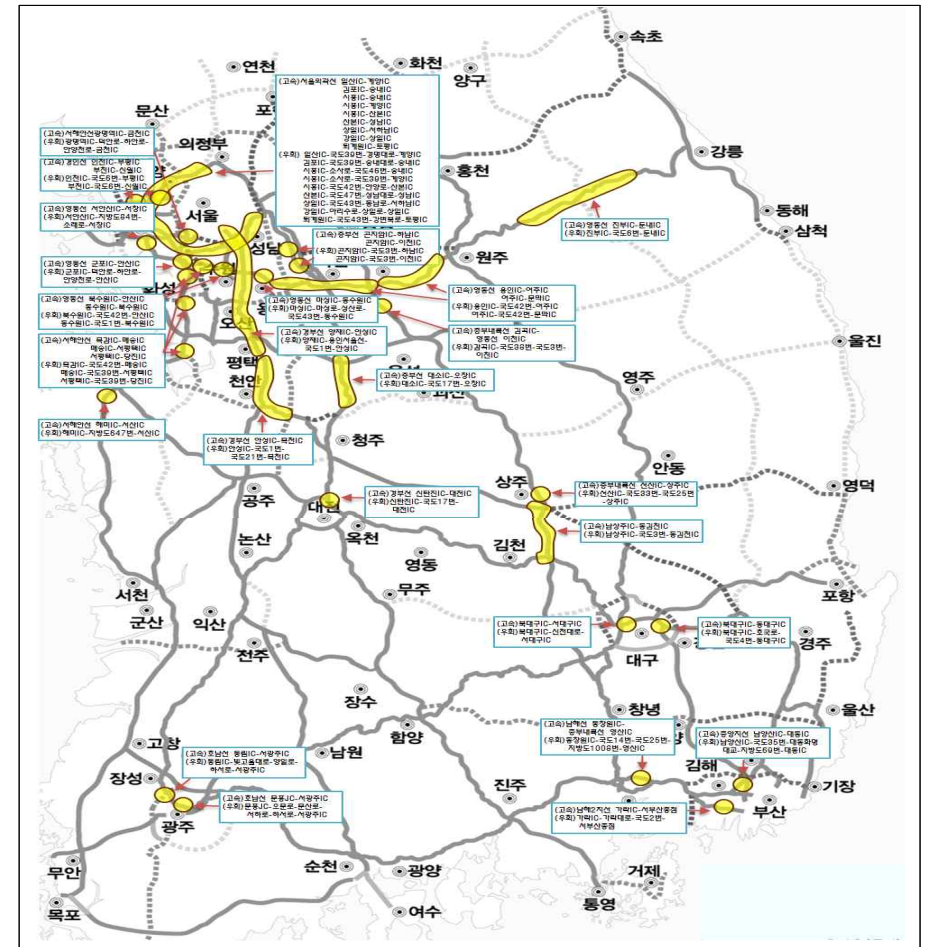



### 참고13 무인비행선 활용 교통법규 위반차량 단속

#### □ 배 경

고속도로 상의 암체운전·반칙운전을 퇴출하여 교통문화수준을 향상시키고, 교통안전성을 회복하여 사고예방에 기여

#### □ 추진방안

##### ○ 단속방법

무인비행선에 고성능 카메라를 부착하여 위반차량 촬영·적발



○ 단속대상 : 버스전용차로, 갓길차로, 지정차로 위반 등

#### □ 추진계획

- 운영기간 : 7.29(금) ~ 8. 2(화) [5일간]
- 운영대수 : 4대
- 운영구간 : 경부선(천안삼거리SA, 금회Jct), 남해선(함안SA), 영동선(여주SA)
- 단속대상 : 버스전용차로, 갓길차로, 지정차로 위반 등

### 참고14 하계휴가철 고속도로 교통안전 홍보방안

#### □ 교통안전 캠페인

- 일시/장소 : 7. 27(수)~8.3(수) / 전국 주요영업소 및 휴게소
- 내용 : 전좌석 안전띠 착용 및 화물차 줄음사고 예방 집중홍보
  - 캠페인 기간(7.22~8.7) 중 통일된 문구로 VMS 집중 홍보
  - ※ 캠페인 홍보문구

- ① 안전띠 미착용 차량 고속도로 진입불가
- ② 화물차 줄음사고 급증! 제발 쉬었다 가세요!

#### □ “이동식체험관 및 안전벨트 체험기” 활용 홍보

- 일시/장소 : 7. 22(금)~8.7(일) / 휴게소, 지역축제, 박람회장 등

#### □ 유관기관 합동 화물차 후부반사판(지) 등 무상 정비서비스

- 일시/장소 : 하계휴가철기간(7.22~8.7)중 실시 / 주요 휴게소 7개소
- 참 여 : 도공, 교통안전공단, 고순대, 자동차정비조합 등
- 행사내용 : 등화장치 점검(정비) 및 후부반사판(지) 세척·교환

안전벨트체험기 (회전형)	안전벨트체험기 (직진형)	화물차 후부반사판 정비

#### □ 하이패스차로 “뒷좌석 안전띠 착용”홍보 추진

- 대상차로 : 영업소 하이패스 입구차로 요금기 표시기
- 운영기간 : 2016. 7. 6 ~

구 분	현 재		개 선	
입 구	○ 요금표시기 (후불하이패스) (선불하이패스)		○ 요금표시기 : “감사합니다” 삭제 (후불하이패스) (선불하이패스)	
	신용 정상 감사합니다	정상 잔액 000원 감사합니다	신용 정상 잔액 000원	정상 잔액 000원 뒷좌석 안전띠를 착용하세요

**참고15**

**고속도로 이용객 서비스 강화**

□ 휴게소·주유소 고객 서비스 강화

○ 이벤트 실시

- 영업소 고객 이벤트
  - 하이패스 행복단말기 홍보 및 미납안내
  - 물티슈, 생수, 부채 등 제공
- 휴게소 및 주유소 고객 이벤트
  - 죽전휴게소 등 166개소, 수박화채 제공 등 169건
  - 안성주유소 등 166개소, 여행용품 증정행사 등 186건

○ 서비스인력 증원

(단위 : 일평균 명)

구 분	계	판매원,주유원	청소원	교통정리원	주방원
평시	7,670	3,879	930	109	2,752
증원	2,833 <span style="border: 1px solid black; padding: 2px;">37%</span>	1,220 <span style="border: 1px solid black; padding: 2px;">31%</span>	290 <span style="border: 1px solid black; padding: 2px;">31%</span>	362 <span style="border: 1px solid black; padding: 2px;">332%</span>	961 <span style="border: 1px solid black; padding: 2px;">35%</span>
계	10,503	5,099	1,220	471	3,713

□ 안전순찰차 활용 서비스 제공 및 정체구간 홍보

- 타이어 점검 및 교체, 냉각수 보충, 배터리 충전 제공 등

□ 쓰레기 관리대책

○ 도로정비원 및 장비동원

도로정비원 (명)	장비(대)			
	계	도로청소차	안전순찰차	유지보수차
351	512	59	374	79

○ 취약지역 관리강화

졸음쉼터 CCTV 설치(개소)	대용량 쓰레기 수거함 설치(개)	경고안내문 설치(개)
117	290	242

○ 체계적 단속활동 추진계획

- 인원 및 장비 증원을 통한 쓰레기 수거 빈도 확대(주2회 → 수시)
- 안전순찰팀 및 CCTV 활용 단속활동 강화

□ 휴게소 주차장 용량 증대

- 주차장 주차면수 확장을 통한 국민편의 증진
- 위 치

(단위 : 대)

구 분	방향	위 치	계	기존	확장
계		2개소	283	170	113
남해선	순천	섬진강휴게소	183	112	71
호남선	순천	산청휴게소	100	58	42

## 참고16 휴가지 인근 교통소통 강화

### □ 지방 주요 휴가지 영업소 관리 강화

- 대상 : 주요 해수욕장 및 국립공원 등 휴가지 인근 정체가 예상되는 32개 영업소
- 주요대책 : 전 차로 개방, 근무자 추가 투입 등

<주요 영업소 정체 해소 대책>

구 분	영업소	축제,관광지	축제기간	주요 대책
수도권	마 성	에버랜드	6.16~8.28	▫ 차로 추가개방(3→4) ▫ 출구인원 편성(8→9)
	김 포	청개구리 물놀이 축제	6.24~8.5	▫ 차로 추가개방(12→12) ▫ 출구인원 편성(16→17)
강원	진 부	고함함백산야생화 축제	7.30~8.7	▫ 자체 탄력적 운영
	홍 천	홍천찰옥수수축제	7.29~31	▫ 축제장 안내지도 배포 ▫ 요금소 추가 개방
	춘 천	닭갈비막국수축제	8.23~28	▫ 축제장 안내지도 배포 ▫ 요금소 추가 개방
	북충주	충주호수축제	7.30~8.7	▫ 자체 탄력적 운영
	강 릉	경포해수욕장	7.22~8.15	▫ 차로 추가개방(3→5) ▫ 출구인원 편성(16→17)
	동충주, 서충주	충주호수축제 탄금호조정경기장	8.4~8.8	▫ 정체시 출구차로 최대개방 ▫ 방문고객 얼음생수 및 관광지도제공
대전 충청	안 영	오월드 야간 개장	7.23~8.21	▫ 요금소 추가개방
	홍 성	태안 백합꽃축제	8.1~8.10	▫ 요금소 추가개방
전북	전 주	가맥축제	8.4~8.6	▫ 차로 추가개방(3→5) ▫ 출구인원 편성(9→14)
	대 천	머드축제 대천해수욕장	7.15~24	▫ 차로 추가개방(2→4) ▫ 출구인원 편성(6→12)
광주 전남	목 포	정남진축제	7.29~8.4	▫ 정체시, 요금소 추가개방
		목포항구축제	8.12~8.16	▫ 정체시, 요금소 추가개방
	고 흥	고흥우주 항공축제	7.29~8.2	○ 차로 이동 수납 ○ 사무실 일근인원 출구편성
	장 흥	정남진 장흥 물축제	7.29~8.4	○ 차로 이동수납

구 분	영업소	축제,관광지	축제기간	주요 대책
대구 경북	함 양	산삼축제	7.29~8.2	▫ 출구인원 편성(1→2) ▫ 입구교통정리원편성(1→2)
	거 창	거창국제 영화제	7.29~8.15	▫ 차로최대개방(2→3) ▫ 출구인원 편성(2→3)
	영 주	봉화은어축제	7.30~8.6	▫ 차로 최대개방 및 추가 인원 편성
	예 천	곤충엑스포	7.30~8.14	▫ 추가개방 (2차로→3차로)
부산 경남	통 영	미륵산케이블카, 한산도등	-	▫ 차로 추가개방(2→3) ▫ 출구인원 편성(5→6)
	남포항	포항국제불빛축제	7.28~7.31	▫ 근무인원편성(4→5) ▫ 차로추가개방(4→5)
	남경주	보문단지	-	▫ 근무인원 편성(12→13)
	서 상	함양산삼축제	07.29~08.02	▫ 차로 최대개방(2→2) ▫ 출구인원 편성(8→10)
	생 초	함양산삼축제	07.29~08.02	▫ 임시차로 개방(2→3) ▫ 근무인원 추가확보(7→8)
	사 천	남해상주 해수욕장	-	▫ 차로 최대개방(2→3)
	통도사	통도사아쿠아한타 지아	7.22~8.5	▫ 주말출구 추가 인원배치
	서울산	통도사아쿠아한타 지아	7.22~8.5	▫ 주말출구 추가 인원배치
	부 산	해운대 해수욕장	6.1~8.31	▫ 주말출구 추가 인원배치
	해운대 송정	해운대해수욕장	부산바다축제 8. 1 - 8. 7	▫ 출구인원 편성(19→20)
	기장일광	일광해수욕장	-	▫ 출구인원 편성(7→8)
	동부산	롯데아울렛	-	▫ 출구인원 편성(14→15)

□ IC인접 교차로 신호주기 조절

- 운영방법 : 지역경찰 협조를 통한 국도변 신호주기 조절
- 운영대상 : 서울양양선 동홍천 IC 등 총 8개소
- 운영기간 : 대책기간중 IC연결도로 정체발생시

구분	대상 IC	운영방안
강 원	동홍천, 원주	교통량집중시, 국도우회시
대전충청	서평택, 서산, 서청주	서해안 피서객 증가시, 교통량 증가시
대구경북	칠곡, 구미	교통량 증가시
부산경남	서진주	교통량 증가시

□ 휴가지 인근 지자체 VMS를 이용한 교통정보제공

구분	휴가지	제공 정보
강 원	망상해수욕장	교통 혼잡예상 시간
대전충청	서산, 홍성, 당진시 6개소	서해안선 등 혼잡예상 정보
부산경남	광안리, 통영(환타지아), 창원(장유위더파크), 통영시장, 한방약초축제	실시간 교통정보 및 교통안전 홍보



통영시장



산청 약초축제



지리산

**참고17** 고속도로 휴게소 혼잡 관리

□ 휴게소 혼잡 관리 체계 구축 확대

- 내용 : 경부, 영동 및 중부내륙선 확대(9개소)
- 휴게소 혼잡상황을 반영 인근 휴게소 및 임시화장실로 이용자 분산

노선	휴게소	방향	구축내용	비고
경부선	기흥	부산	휴게소표지VMS, CCTV	기존
	안성		휴게소표지VMS, CCTV	"
	망향		CCTV	"
서해안선	화성	목포	CCTV	"
영동선	여주	인천	CCTV	"
	문막		휴게소표지VMS, CCTV	신규
	횡성		휴게소표지VMS, CCTV	"
중부내륙선	괴산	양평	휴게소표지VMS	"
	충주		휴게소표지VMS, CCTV	"



## 참고18 자동차업계 합동 무료점검서비스 실시계획

### □ 휴게소 무상점검 실시계획(4개소, 15개코너)

구 분	현 대 (4개소)	기 아 (3개소)	한국지엠 (2개소)	르노삼성 (3개소)	쌍 용 (3개소)		
실시기간	2016. 7.29 - 7.31(3일)						
고	경 부	죽 암	부산방향	부산방향	부산방향	부산방향	부산방향
속	서해안	화 성	목포방향	목포방향	목포방향	목포방향	목포방향
도	영 동	여 주	강릉방향	-	-	강릉방향	강릉방향
로	중 앙	치 악	춘천방향	춘천방향	-	-	-

### □ 국내 자동차 제작사 이동정비 실시계획

구 분	현 대	기 아	한국지엠
기 간	2016. 7. 21 - 8. 6 (총 15일, 일요일 제외)	2016. 7. 22 - 8. 5 (총 11일, 토·일 제외)	2016. 7. 25 - 8. 5 (총 1일, 토·일 제외)
내 용	이동정비 차량 35대 운영	이동정비 차량 36대 운영	이동정비 약 30회 실시
장 소	전국 각지 관공서, 기업체 등과 사전 협의 후 현장 방문		

## 참고19 고속도로 화장실 확충

### □ 화장실 확충 및 임시화장실 설치

#### ○ 주요 혼잡 휴게소 여성용 화장실 확충(1:1.6 확보)

구 분	기존		가변		임시		직원	휴가철 운영			
	남	여	남	여	남	여		여	남	여	비율
계	495	673	-28	28	-	20	29	467	750	1:1.6	
경 부	안성(부산)	48	72	-	-	-	10	-	48	82	1:1.7
	안성(서울)	53	67	-5	5	-	-	3	48	75	1:1.6
	입장(서울)	45	48	-8	8	-	-	2	37	58	1:1.6
	망향(부산)	42	64	-	-	-	-	1	42	65	1:1.5
	천안(서울)	51	78	-	-	-	-	2	51	80	1:1.6
서해안	화성(시흥)	36	46	-8	8	-	-	3	28	57	1:2.0
	화성(목포)	38	48	-7	7	-	-	-	31	55	1:1.8
영 동	여주(서창)	30	55	-	-	-	-	1	30	56	1:1.9
	여주(강릉)	53	78	-	-	-	10	3	53	91	1:1.7
	문막(강릉)	34	43	-	-	-	-	2	34	45	1:1.3
중 부	이천(하남)	36	42	-	-	-	-	8	36	50	1:1.4
	이천(통영)	29	32	-	-	-	-	4	29	36	1:1.2

#### ○ 임시화장실, 가변화장실, 직원화장실 개방 등 - 휴게소, 줄임쉼터 등 화장실 추가 809칸

구 분	화장실(칸)			
	계	남자	여자	
총계	12,280	5,570	6,710	
기존화장실	소계	11,471	5,279	6,192
	휴게소	11,071	5,068	6,003
	본선(줄임쉼터 등)	400	211	189
추가화장실	소계	809	291	518
	휴게소	701	241	460
	본선(줄임쉼터 등)	108	50	58

\* 추가화장실 : 임시화장실(본선 남50 여99, 휴게소 여58), 개방가능 직원화장실(남179 여267)

\*\* 어린이용 화장실 제외[619칸(남:364, 여:255)]



□ 본선 임시화장실 현황

본부	노 선	설치위치	이정 (km)	방향	기존 (동/칸)	증설 (동/칸)	합계 (동/칸)	형식	비고
계					8/29	13/108	20/133		남64,여69
강원	서울양양	남양주TG	7.1	양양	-	1/11	1/11	수세식	남6,여5
	영동선	적금 줄음쉼터	99	인천	1/3	1/5	2/8	수세식	남5,여3
		적금 줄음쉼터	99	강릉	1/3	1/5	2/8	수세식	남5,여3
		소초 줄음쉼터	135.6	인천	1/3	1/4	2/7	수세식	남5,여2
		소초 줄음쉼터	135.6	강릉	1/3	1/4	2/7	수세식	남5,여2
		월정 줄음쉼터	202	인천	2/10	1/11	3/21	수세식	남11,여10
		월정 줄음쉼터	202	강릉	1/3	1/11	2/14	수세식	남7,여7
	대전 충청	경부선	연곡 줄음쉼터	354.9	부산	1/4	5/53	5/53	수세식
대구 경북	중부 내륙선	아포 줄음쉼터	119	양평	-	1/4	1/4	수세식	남2,여2

※ 민자고속도로 화장실 확충(임시화장실 5개소 12동 55칸)

노 선	기존 (남/여)	증설 (남/여)	합계 (남/여)	임시화장실 위치	비고 (임시)
	517/694	54/63	571/757		
인천공항 고속도로	37/40	-	37/40	-	
서울외곽	-	4/4	4/4	이동식 (양주TG, 불암TG)	4동 12칸 (장애인4)
서수원평택	58/62	39/30	97/92	-	-
인천대교	5/9	-	5/9	포세식 (기념관)	2동 14칸
천안논산	147/229	2/10	149/239	포세식 (풍세영업소)	3동 13칸 (장애인1)
대구부산	90/88	0/12	90/100	수세식 (청도휴게소)	2동 12칸
부산울산	46/52	8/4	54/56	수세식 (장안휴게소 사무실 화장실 개방)	-
서울춘천	78/130	-	78/130	-	-
평택시흥	56/84	1/3	57/87	포세식 (장안TG)	1동 4칸 (장애인1)

지역	전화번호
전국	◦ 도로이용 불편신고 080-0482-000
경기지역	◦ 서울지방국토관리청 02-2110-6823, 02-2110-6791(야간, 당직실) - 서울청 도로교통정보센터 02-2110-6780, ARS 1333 ※ 서울청 도로교통정보센터 웹주소 <a href="http://www.scmo.go.kr">http://www.scmo.go.kr</a> - 의정부국토관리사무소 031-820-1756, 031-820-1720(야간) - 수원국토관리사무소 031-283-0482 ·강화출장소 031-982-2352 ~ 3
강원지역	◦ 원주지방국토관리청 033-749-8277 ~ 8, 033-731-5582(야간) - 홍천국토관리사무소 033-430-9100 - 강릉국토관리사무소 033-650-8820 ~ 3 ·양양출장소 033-672-6430-1 - 정선국토관리사무소 033-563-0752
충청지역	◦ 대전지방국토관리청 042-670-3562 ~ 5, 042-670-3260(야간) - 논산국토관리사무소 041-730-5832 - 충주국토관리사무소 043-850-2532 - 보은국토관리사무소 043-540-2333 - 예산국토관리사무소 041-330-6613 ·서천출장소 041-952-8322
전라지역	◦ 익산지방국토관리청 063-850-9260 ~ 1, 063-850-9260 ~ 1(야간) - 광주국토관리사무소 062-970-6314 ~ 5 ·해남출장소 061-536-6436 - 전주국토관리사무소 063-220-0404 - 남원국토관리사무소 063-620-2900 ·무주출장소 063-324-0176 - 순천국토관리사무소 061-740-1024 ·보성출장소 061-853-2141
경상지역	◦ 부산지방국토관리청 051-660-1183-5, 051-660-1005-6(야간) - 대구국토관리사무소 053-605-6031 ·상주출장소 054-532-3127 - 진주국토관리사무소 055-740-2632 ·거창출장소 055-941-0670 - 포항국토관리사무소 054-260-2531 ·울진출장소 054-781-5733 - 영주국토관리사무소 054-633-0051 - 진영국토관리사무소 055-340-6639

구분	기관명	사무실	
내부연락처	경기도	도로계획과	031-850-3763
		경기도건설본부	031-8008-5883
		경기도도로사업소	031-8008-8327
	강원도	도로교통과	033-249-2838
		강원도도로관리사업소(원주본소)	033-749-6800
		강원도도로관리사업소(강릉지소)	033-649-8633
		강원도도로관리사업소(태백지소)	033-552-2003
	충청북도	도로과	043-220-4234
		충청북도도로관리사업소	043-220-6026
		충청북도도로관리사업소(충주지소)	043-220-6074
		충청북도도로관리사업소(옥천지소)	043-220-6092
	충청남도	도로교통과	042-220-3623
충청남도도로종합건설사업소		041-330-7055	
충청남도도로종합건설사업소(공주지소)		041-857-7834	
전라북도	도로공항과	063-280-4333	
	전라북도도로관리사업소	063-230-7417	
	전라남도도로관리사업소	062-375-0207	
경상북도	도로철도과	053-950-3624	
	경상북도도로종합건설사업소	053-602-5836	
	경북도로종합건설사업소(북부지소)	054-850-3227	
경상남도	도로과	055-211-4377	
	경남도도로관리사업소	055-211-5066	
	경남도도로관리사업소(진주지소)	055-771-6674	